

SCHNEIDER

LAVE-VAISSELLE SPÜLMASCHINE

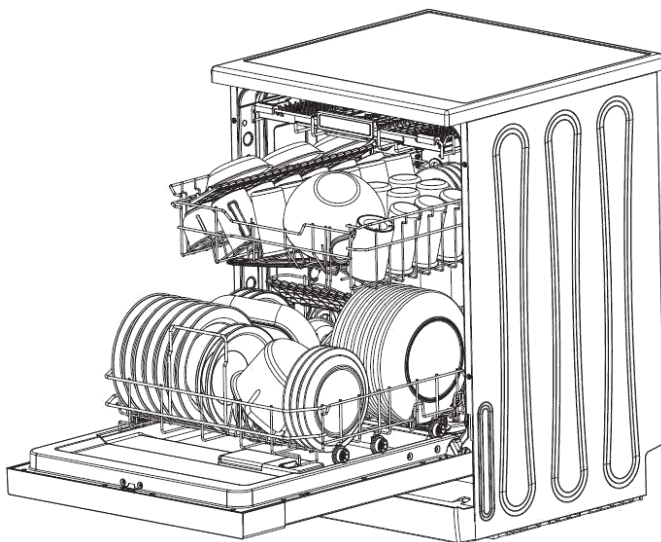

CE

SDW1542BDIX
SDW1542BDIW

Notice d'utilisation

Veillez lire attentivement les instructions suivantes avant d'utiliser cet appareil. Veuillez conserver ces instructions pour toute future référence.

Gebrauchsanweisung

Bitte lesen Sie die folgenden Anweisungen sorgfältig durch, bevor Sie dieses Gerät verwenden. Bitte bewahren Sie diese Anweisungen zum späteren Nachschlagen auf.

Avertissements

- Cet appareil est destiné à être utilisé dans des applications domestiques.
- L'appareil doit être raccordé au réseau de distribution d'eau en utilisant les ensembles de raccordement neufs fournis avec l'appareil, il convient de ne pas réutiliser des ensembles de raccordement usages.
- Cet appareil peut être utilisé par des enfants âgés d'au moins 8 ans et par des personnes ayant des capacités physiques, sensorielles ou mentales réduites ou dénuées d'expérience ou de connaissance, s'ils (si elles) sont correctement surveillé(e)s ou si des instructions relatives à l'utilisation de l'appareil en toute sécurité leur ont été données et si les risques encourus ont été appréhendés. Les enfants ne doivent pas jouer avec l'appareil. Le nettoyage et l'entretien par l'utilisateur ne doivent

- pas être effectués par des enfants sans surveillance.
- **MISE EN GARDE:** Les couteaux et les autres ustensiles pointus doivent être placés dans le panier pointe vers le bas ou en position horizontale.
 - La porte ne doit pas être laissée en position ouverte dans la mesure où cela pourrait présenter un danger de basculement.
 - Si le câble d'alimentation est endommagé, il doit être remplacé par le fabricant, son service après-vente ou des personnes de qualification similaire afin d'éviter un danger.
 - En ce qui concerne les informations relatives à l'installation, la manipulation, l'entretien et la mise au rebut de l'appareil, merci de se référer au paragraphe suivant dans le manuel.
 - Les ouvertures de ventilation ne doivent pas être obstruées par un tapis.

- L'appareil n'est pas destiné à être mis en fonctionnement au moyen d'une minuterie extérieure ou par un système de commande à distance séparé.
- Pour l'installation et connexion de l'appareil, se référer aux chapitres: « INSTALLATION »page 9 et « RACCORDEMENT »page 10.
- Pour l'entretien se référer aux chapitre: «NETTOYANGE ET ENTRETIEN »pages 21.
 - Le nombre maximal de couverts à laver: 15.
 - La pression minimale de l'eau à l'entrée est de 0,04 MPa(soit 0.4 bars).
 - La pression maximale de l'eau à l'entrée est de 1MPa (soit 10 bars).
 - Pour «a façon de charger le lave-vaisselle », se référer au chapitre « CHARGEMENT DU LAVE-VAISSELLE » pages 12.

Mise au rebut

Protection de l'environnement et économies

Préservez l'environnement en exploitant les ressources avec parcimonie et en éliminant correctement les matériaux recyclables.

- Pour la mise au rebut de l'emballage et l'appareil, adressez-vous à un centre de collecte. Coupez donc le câble d'alimentation électrique et rendez le dispositif de verrouillage de porte inopérant.
- Les cartons d'emballage sont fabriqués à partir de papier recyclé et doivent être jetés dans un container pour papier pour pouvoir être recyclés.
- En vous assurant que ce produit est mis au rebut de manière appropriée, vous contribuerez à éviter toute conséquence potentiellement néfaste sur l'environnement et la santé, qu'une élimination inappropriée de celui-ci pourrait autrement provoquer.
- Pour en savoir plus sur le recyclage de ce produit, veuillez contacter votre municipalité locale et le service local de récupération des déchets ménagers.
- MISE AU REBUT : Ce produit ne peut en aucun cas être jeté dans les déchets non triés. Il doit faire l'objet d'une collecte séparée pour subir un traitement spécial.



Description - Caractéristiques du lave-vaisselle

Vue de devant

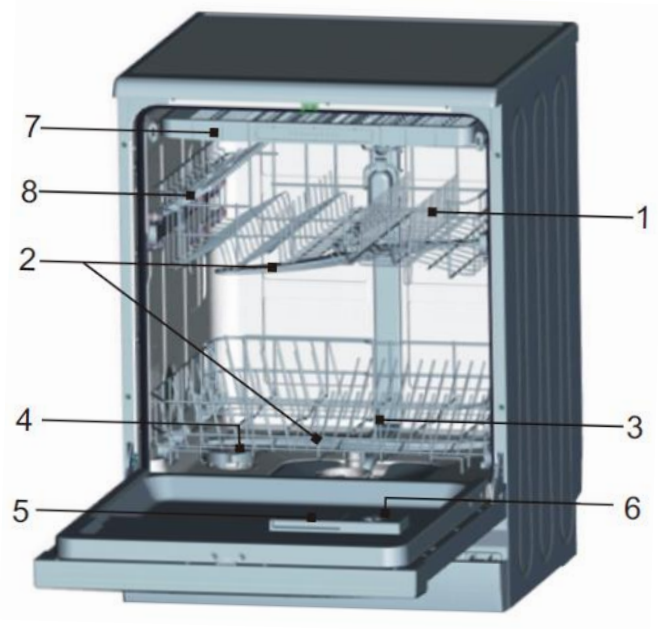

Accessoires



1. Panier supérieur
2. Bras d'aspersion
3. Panier inférieur
4. Adoucisseur d'eau
5. Bac à lessive
6. Distributeur de liquide de rinçage
7. Plateau à couverts
8. Porte-verre
9. Support coudé pour tuyau de vidange
10. Tuyau d'arrivée d'eau
11. Entonnoir

Panneau de contrôle

Présentation

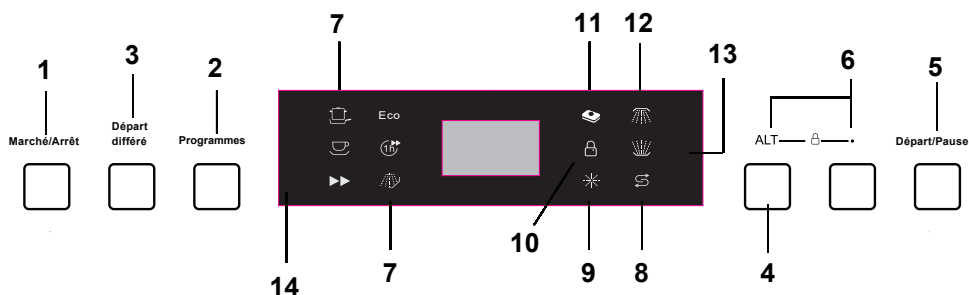

1. Touche d'alimentation : permet d'allumer/d'éteindre le produit.
2. Touche Programmes : appuyez sur cette touche pour faire défiler les cycles de lavage. Le voyant du programme correspondant s'allumera pour indiquer le cycle de lavage sélectionné.
3. Touche Départ différé : le Départ différé vous permettra de retarder l'heure de démarrage jusqu'à 24 heures.
4. Une pression sur cette touche vous permet de choisir 3 fonctions différentes selon vos besoins:
 - la fonction tablettes « 3 EN 1 » si vous utilisez des tablettes (détergent, liquide de rinçage, sel) pour le lavage de votre vaisselle
 - le lavage du panier supérieur uniquement
 - le lavage du panier inférieur uniquement

Lorsque l'option est sélectionnée, la lumière correspondante clignote.

5. Touche Départ/Pause : l'appareil lance ou met en pause le cycle de lavage en cours
6. Touche de sécurité enfant : appuyez sur les deux touches pendant 3 secondes, l'appareil peut être verrouillé et aucune touche ne pourra être utilisée.
7. Voyant de programme : lorsque vous sélectionnez un programme de lavage, le voyant correspondant s'affiche.
8. Voyant du remplissage en sel : le voyant s'allume lorsqu'il faut remettre du sel dans le compartiment prévu à cet effet
9. Voyant de remplissage de liquide de rinçage : le voyant s'allume lorsqu'il faut remplir à nouveau le distributeur en liquide de rinçage.
10. Voyant de sécurité enfant : la « sécurité enfant » devient active lorsque vous appuyez sur les touches de sécurité enfant pendant 3 secondes, et le voyant de la « sécurité enfant » s'allume après avoir clignoté 6 fois.
11. Voyant fonction tablette 3 en 1 : le voyant s'allume lorsque la fonction est sélectionnée.
12. Voyant de lavage du panier supérieur: il s'allume quand l'option est sélectionnée
13. Voyant de lavage du panier inférieur : il s'allume quand l'option est sélectionnée
14. Ecran d'Affichage numérique : permet d'afficher le temps restant de chaque programme, les codes de dysfonctionnement et la durée du départ différé.

Avant d'installer votre lave-vaisselle

Avant de brancher le lave-vaisselle à l'alimentation, vérifiez que la tension indiquée sur la plaque signalétique de votre lave-vaisselle correspond à la tension de votre domicile.

Cet appareil doit être relié à la terre. Le fabricant n'est pas responsable pour les dommages se produisant à cause de l'utilisation de la machine sans mise à la terre.

AVERTISSEMENT : Coupez l'alimentation électrique avant de procéder à l'installation du lave-vaisselle.

Instructions d'installation

Ce lave-vaisselle peut être installé n'importe où dans votre cuisine à partir du moment où vous disposez d'assez d'espace pour le brancher et le relier aux canalisations d'arrivée et de sortie d'eau.

Pour des raisons de sécurité, n'utilisez pas de rallonge avec cet appareil.

Branchement à l'arrivée d'eau

Tuyau d'arrivée d'eau (alimentation en eau froide)



Le tuyau d'arrivée d'eau de la machine se termine par un connecteur femelle de 3/4". La canalisation doit donc comporter un connecteur mâle similaire ainsi qu'un robinet d'arrêt à proximité.



Vissez le connecteur droit du tuyau d'arrivée au robinet et serrez fermement; les rondelles doivent impérativement être bien en place à chaque extrémité du tuyau.

Pression d'eau

Pour que l'appareil fonctionne parfaitement, la pression d'arrivée d'eau doit être comprise entre 0,04 MPa et 1 MPa. L'arrivée d'eau se contrôle au moyen d'un «interrupteur de pression»; ainsi, si la pression des canalisations n'est pas assez forte, le lave-vaisselle mettra plus de temps à se remplir et pourra ne pas fonctionner.

AVERTISSEMENT: Refermez le robinet après usage.

Branchement à l'évacuation d'eau

Insérez le tuyau de vidange dans un tuyau d'évacuation ou une colonne d'évacuation.

Fixez le tuyau de vidange au mur en utilisant le raccord de siphon fourni. L'extrémité du tuyau doit être raccordée à un tuyau d'évacuation dont la hauteur doit être comprise entre 500 mm et 1100 mm au-dessus de la base du lave-vaisselle.

Le diamètre de la colonne d'évacuation doit être d'au moins 40 mm afin de permettre une entrée d'air autour de l'extrémité du tuyau d'évacuation.

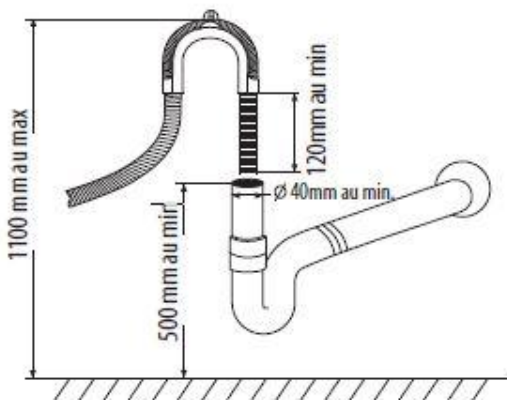

Si des fuites sont détectées, coupez immédiatement l'alimentation en eau et vérifiez tous les raccords de tuyaux. Resserrez les raccords si nécessaire. Si, pour une raison quelconque, vous n'êtes pas en mesure d'arrêter la fuite vous-même, veuillez consulter un plombier qualifié.

Mise à niveau

Placez le lave-vaisselle sur une surface plane et stable.

Il est très important que le lave-vaisselle soit parfaitement de niveau pour lui permettre de fonctionner correctement. Le cas échéant, ajustez les pieds situés à l'avant de l'appareil.

Fonctionnement

Ce lave-vaisselle nettoie la vaisselle en aspergeant un mélange d'eau propre et de détergent (sous pression) sur la surface sale des ustensiles. L'eau est projetée par les bras d'aspersion en rotation, passe par un filtre qui enlève les restes de nourriture et les particules sales, puis retourne dans les bras d'aspersion.

L'eau sale est pompée et remplacée par de l'eau propre à la fin de chaque cycle (le nombre de fois dépend du cycle utilisé).

REMARQUE :

Une eau trop dure affecte le fonctionnement du lave-vaisselle. L'eau dure provoque également des dépôts d'hydroxyde de calcium (pellicule blanche) et/ou de tartre sur la surface intérieure en inox de la cuve et sur la résistance du lave-vaisselle, située dans le puisard sous la grille amovible du filtre.

Pour minimiser les conséquences de ce problème, il est recommandé de faire fonctionner le lave-vaisselle à vide avec 1 verre de vinaigre blanc une fois par semaine.

Recommandations et mises en garde générales

Avant d'utiliser le lave-vaisselle pour la première fois, il est conseillé de lire les instructions ci-dessous pour savoir quels types d'articles mettre au lave-vaisselle, et comment.

Avant d'insérer la vaisselle dans l'appareil, vous devez :

- Enlever le gros des résidus alimentaires (ex: os) qui risqueraient de boucher le filtre ou d'abîmer la pompe de lavage.
- Faire tremper les résidus brûlés au fond des poêles et des casseroles avant de les mettre au lave-vaisselle.

Il n'est en revanche pas nécessaire de rincer la vaisselle sous le robinet avant de la mettre dans la machine.

AVERTISSEMENTS :

- Faites en sorte que toute la vaisselle tienne bien en place et ne risque pas de se renverser ou de gêner la rotation des bras d'aspersion au cours du cycle.
- Les récipients (tasses, bols, saladiers, verres, casseroles) doivent impérativement être placés avec l'ouverture vers le bas et toutes les éventuelles cavités en biais, faute de quoi l'eau risque de rester piégée à l'intérieur.
- N'empilez pas les articles à laver les uns sur les autres.
- Évitez de placer les verres trop près les uns des autres: ils risqueraient de se heurter et de se casser.
- Chargez les articles les plus volumineux ou ceux qui sont les plus difficiles à nettoyer dans le panier du bas.
- Vérifiez que tous les articles à laver peuvent être lavés au lave-vaisselle.

Articles ne pouvant pas aller au lave-vaisselle :

- Plats et couverts en bois

- Objets d'artisanat
- Plats en plastique (sauf indication contraire)
- Plats (et autres objets) en cuivre, en étain, en zinc ou en laiton
- Plats en aluminium
- Argenterie
- Verre et cristal
- Articles portant des décorations (sauf indication contraire)

Avant d'utiliser pour la première fois

Avant d'utiliser votre lave-vaisselle pour la première fois :

- Ajustez l'adoucisseur d'eau
- Versez 500 ml d'eau à l'intérieur du récipient de sel, puis remplissez avec du sel de lave-vaisselle
- Remplissez le distributeur de liquide de rinçage
- Fonction du détergent

Réglage du distributeur de liquide de rinçage

Le distributeur de liquide de rinçage comporte quatre ou six réglages. Commencez toujours avec le distributeur réglé sur « 4 ». Si les taches et un mauvais séchage sont problématiques, augmentez la quantité de liquide de rinçage distribuée en retirant le couvercle du distributeur et en tournant le cadran pour le mettre sur « 5 ». Si la vaisselle ne sèche toujours pas correctement ou est tachée, réglez le cadran sur le chiffre supérieur suivant jusqu'à ce que la vaisselle soit sans taches. La dose est réglée en usine sur la position 5.

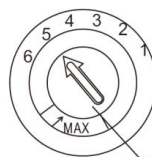

Tournez le levier (Rinçage)

REMARQUE : Augmentez la dose s'il y a des gouttes d'eau ou des taches de calcaire sur la vaisselle après le lavage.

Réduisez-la s'il y a des stries blanchâtres collantes sur la vaisselle ou un film bleuâtre sur la verrerie ou les lames de couteau.

Chargement des paniers du lave-vaisselle

Pour garantir une performance optimale du lave-vaisselle, respectez les directives de chargement suivantes. Les caractéristiques et l'apparence des paniers et des porte-couverts peuvent varier selon votre modèle.

Précautions à prendre avant ou après le chargement des paniers de lave-vaisselle
 Grattez les grandes quantités de résidus d'aliments. Il n'est pas nécessaire de rincer la vaisselle à l'eau courante. Placez les articles dans le lave-vaisselle de la manière suivante :

1. Les articles tels que les tasses, les verres, les casseroles/poêles, etc. sont placés à l'envers.
2. Les articles incurvés, ou ceux avec des évidements, doivent être inclinés afin que l'eau puisse s'écouler.
3. Ils sont bien empilés et ne peuvent pas basculer.
4. Ils n'empêchent pas les bras de pulvérisation de tourner pendant le lavage.

Vous ne devez pas laver les articles de très petite taille dans le lave-vaisselle, car ils pourraient facilement sortir du panier.

Retrait de la vaisselle

Pour éviter que l'eau ne s'égoutte du panier supérieur dans le panier inférieur, nous vous recommandons de vider d'abord le panier inférieur, suivi du panier supérieur.

Chargement du panier supérieur

Le panier supérieur est conçu pour contenir des articles plus délicats et plus légers tels que des verres, des tasses à café et à thé, des soucoupes, ainsi que des plats, des petits bols et des caseroles peu profondes (à condition qu'elles ne soient pas trop sales). Positionnez la vaisselle et les ustensiles de cuisine de manière à ce qu'ils ne soient pas déplacés par la pulvérisation d'eau.

Panier supérieur

Upper Basket

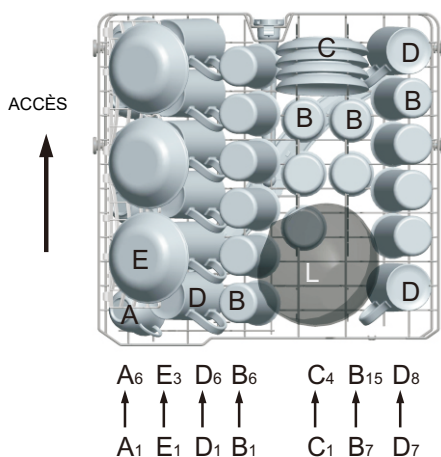

Panier supérieur	
Type	Élément
A	Tasse
B	Verre
C	Soucoupe
D	Mug
E	Bol à dessert
L	Bol en verre

Réglage de la hauteur du panier supérieur

Le mécanisme de réglage de la hauteur de panier sur le panier supérieur de votre machine est conçu pour vous permettre de régler sa hauteur vers le haut ou vers le bas, sans le retirer de votre machine lorsqu'il est plein, et de créer de grands espaces dans la partie supérieure ou inférieure de votre machine au besoin. Le panier de votre machine est réglé en position basse dans les paramètres d'usine.

Afin de soulever votre panier, tenez-le des deux côtés et tirez-le vers le haut. Afin de l'abaisser, tenez-le des deux côtés à nouveau, et baissez-le.

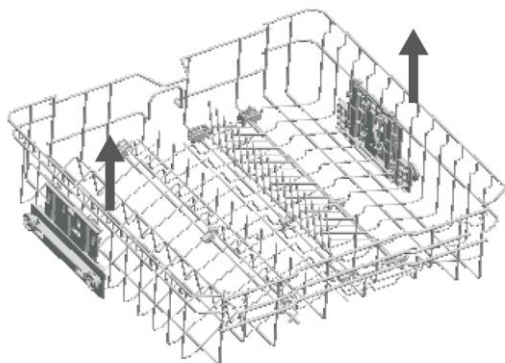

Dans le mécanisme de réglage du panier chargé, assurez-vous que les deux côtés sont dans la même position (haut ou bas).

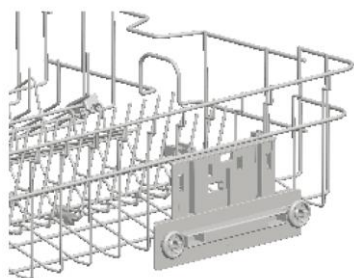

Position haute

①

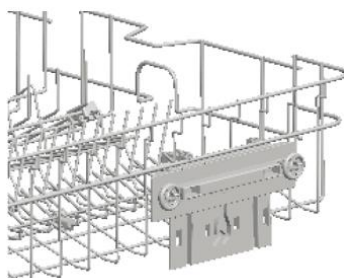

Position basse

②

Chargement du panier inférieur

Nous vous recommandons de placer les grands articles les plus difficiles à nettoyer dans le panier inférieur : les casseroles, les poêles, les couvercles, les plats de service et les bols, comme le montre la figure ci-dessous.

Il est préférable de placer les plats de service et les couvercles sur le côté des paniers afin d'éviter de bloquer la rotation du bras de pulvérisation supérieur.

Les pots, les bols de service, etc. doivent toujours être placés à l'envers.

Les pots profonds doivent être inclinés pour permettre à l'eau de s'écouler.

Le panier inférieur dispose de rangées de dents rabattables permettant de charger des pots et des casseroles plus grands ou en plus nombre.

Panier inférieur

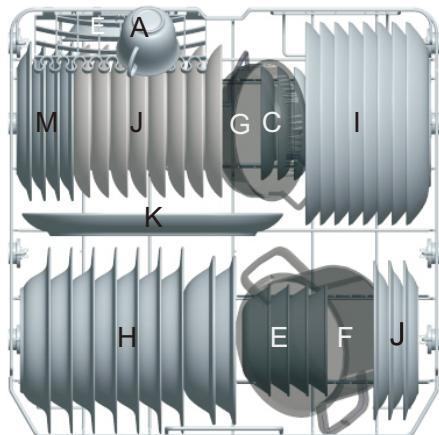

Panier inférieur	
Type	Élément
C	Soucoupe
E	Bol à dessert
H	Assiette creuse
I	Assiette plate
J	Assiette à dessert
A	Tasse
F	Pot à four
G	Petit bol
M	Assiette de dessert en mélamine
A	Tasse

Supports pliants du panier supérieur/inférieur

- ❖ Les supports pliants composés de trois/deux parties dans le panier supérieur/inférieur de votre machine sont conçus pour vous permettre de placer de gros articles plus facilement comme des pots, des casseroles, etc. Si nécessaire, chaque pièce peut être pliée séparément, ou toutes ensemble pour obtenir plus d'espace. Vous pouvez utiliser les supports pliants en les relevant, ou en les pliant.

Panier supérieur

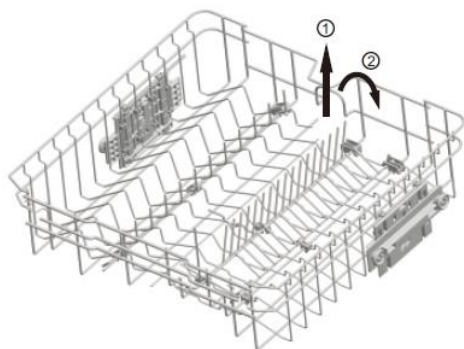

Panier inférieur

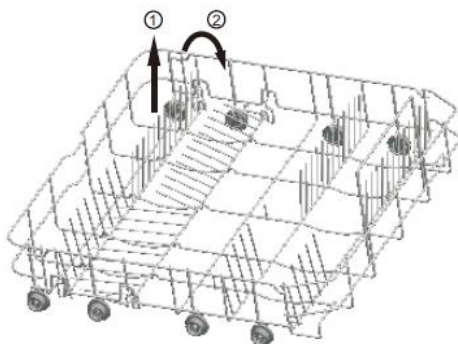

★ En option

Plateau à couverts

Disposez les couverts dans le plateau tel qu'illustré. Les couverts doivent être placés pour s'assurer que l'eau s'écoule librement.

Tiroirs à couverts modulable: le tiroir à couverts (tiroir supérieur) est modulable selon les besoins de chargement :

- Si vous avez beaucoup de couverts, utilisez toute la largeur du tiroir.
- Si vous souhaitez gagner de l'espace dans le panier du milieu pour mettre des verres à pieds, le tiroir à couvert se rétracte pour gagner de l'espace supplémentaire.

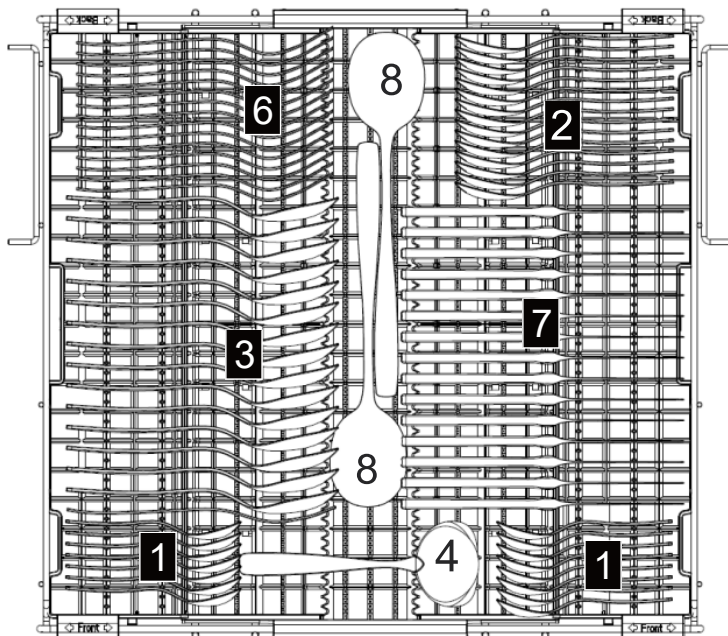

Plateau à couverts	
Type	Élément
1	Cuillères à thé
2	Cuillères à dessert
3	Cuillères à soupe
4	Cuillère à sauce
5	Fourchette de service
6	Fourchettes
7	Couteaux
8	Cuillères de service

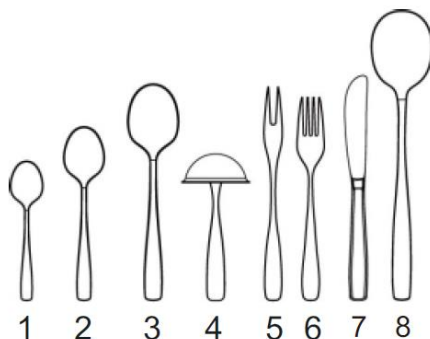

Pour le lavage au lave-vaisselle des couverts/plats suivants

- Ne sont pas indiqués
- Couverts à anse en bois, en porcelaine ou en nacre
- Articles en plastique qui ne résistent pas à la chaleur
- Couverts anciens avec des pièces collées qui ne résistent pas à la température
- Couverts ou plats avec colle
- Éléments en étain ou en cuivre
- Verre au cristal au plomb
- Articles en acier pouvant rouiller
- Plateaux en bois
- Articles en fibres synthétiques



MISE EN GARDE !

Ne laissez aucun article dépasser par le bas

Sont adaptés de manière limitée

Certains types de verres peuvent se ternir au bout d'un certain nombre de lavages.

Les éléments en argent et en aluminium ont tendance à se décolorer au lavage.

Les motifs vitrés peuvent s'estomper s'ils sont fréquemment lavés au lave-vaisselle.

REMARQUE : Ne pas mettre dans les articles sales de la cendre de cigarette, de la cire de bougie, de la laque ou de la peinture. Si vous achetez de nouveaux plats, assurez-vous qu'ils peuvent passer au lave-vaisselle.

REMARQUE : Veuillez éviter de surcharger votre lave-vaisselle. Il n'y a de la place que pour 14 plats standards. N'utilisez pas de vaisselle qui ne peut pas passer au lave-vaisselle. Cela est important pour de bons résultats et pour une consommation d'énergie raisonnable.

Chargement des couverts et des plats

Avant de charger la vaisselle, vous devez :
retirer les restes volumineux

faire ramollir les résidus d'aliments brûlés dans vos poêles
et casseroles

Lors du chargement de la vaisselle et des couverts, notez ce qui suit :

La vaisselle et les couverts ne doivent pas gêner la
rotation des bras de pulvérisation.

Chargez les articles creux tels que les tasses, les verres,
les casseroles, etc. avec l'ouverture vers le bas de sorte
que l'eau ne puisse pas s'accumuler dans le récipient
ou une base profonde.

Les plats et les éléments de couvert ne doivent pas être
posés l'un dans l'autre ou couchés les uns sur les autres

- Pour éviter d'endommager les verres, ils ne doivent pas se
toucher
- Chargez les gros articles les plus difficiles à nettoyer dans
le panier inférieur
- Le panier supérieur est conçu pour contenir des articles
plus délicats et plus légers tels que des verres, des tasses à
café et à thé

Attention !

Les couteaux à longue lame rangés en position verticale
constituent un danger potentiel ! Les éléments de couvert longs
et/ou tranchants tels que les couteaux à découper doivent être
positionnés horizontalement dans le panier supérieur.

Domages à la verrerie et aux autres plats

Causes possibles :

- Type de verre ou procédé de fabrication. Composition
chimique de détergent.
- Température de l'eau et durée du programme de lave-
vaisselle.

Solutions proposées :

- Utilisez de la vaisselle en verre ou en porcelaine marquée au lave-vaisselle par le fabricant.
- Utilisez un détergent doux qui est décrit comme préservant la vaisselle. Si nécessaire, demandez de plus amples renseignements aux fabricants de détergents.
- Sélectionnez un programme à basse température.
- Pour éviter tout dommage, sortez le verre et les couverts du lave-vaisselle dès que possible après la fin du programme.

À la fin du lavage

Une fois le cycle de lavage terminé, la sonnerie du lave-vaisselle sonnera 6 fois, puis s'arrêtera. Éteignez l'appareil à l'aide de la touche MARCHE/ARRÊT, coupez l'alimentation en eau et ouvrez la porte du lave-vaisselle. Attendez quelques minutes avant de décharger le lave-vaisselle pour éviter de manipuler la vaisselle et les ustensiles alors qu'ils sont encore chauds et plus susceptibles de se casser. Ils sécheront également mieux.

Remplissage du réservoir de sel

1. Dévissez le bouchon du réservoir de sel en le tournant dans le sens contraire des aiguilles d'une montre.
2. Placez l'entonnoir fourni dans l'ouverture du réservoir de sel. Versez environ 2 kg de sel dans le réservoir.



Remettez le bouchon en place en le vissant dans le sens des aiguilles d'une montre.

REMARQUE : Ne rajoutez du sel dans le réservoir que si l'indicateur lumineux de remplissage du sel s'allume. Il se peut que cet indicateur reste allumé un

certain temps alors que le compartiment de sel a été rempli, cela dépend de la vitesse à laquelle le sel se dissout.

Utilisation du liquide de rinçage et du distributeur de détergent

Le liquide de rinçage aide la vaisselle à sécher plus vite et permet d'éviter la formation de tartre et de taches. Il se déverse automatiquement dans l'eau lors du cycle de rinçage final.

Les distributeurs de détergent et de liquide de rinçage sont situés du côté intérieur de la porte: le **distributeur de détergent** à gauche et le distributeur de liquide de rinçage à droite.

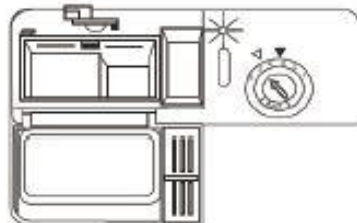

Remplissage du liquide de rinçage

1. Tournez le bouchon du réservoir dans le sens inverse des aiguilles d'une montre pour l'ouvrir.
2. Versez le liquide de rinçage jusqu'à ce que le réservoir soit plein.
 - L'indicateur visuel de niveau à côté du bouchon doit être entièrement sombre.
3. Remplacez le bouton en le tournant dans le sens des aiguilles d'une montre.



REMARQUE : Lorsque l'indicateur visuel devient clair, ou lorsque l'indicateur du niveau de liquide s'allume, le réservoir a besoin d'être rempli de nouveau.

Réglage du réservoir du liquide de rinçage

Le réglage par défaut est de 5 pour ce lave-vaisselle. Il existe au total 6 réglages disponibles.

La quantité de liquide de rinçage distribuée est proportionnelle à la position du sélecteur.

Remplissage du détergent

1. Pour ouvrir le couvercle du compartiment à détergent, appuyez doucement sur le bouton d'ouverture.
2. Versez le détergent, puis refermez soigneusement le couvercle.

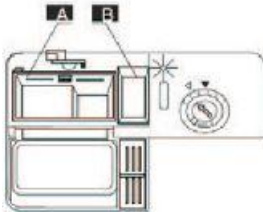
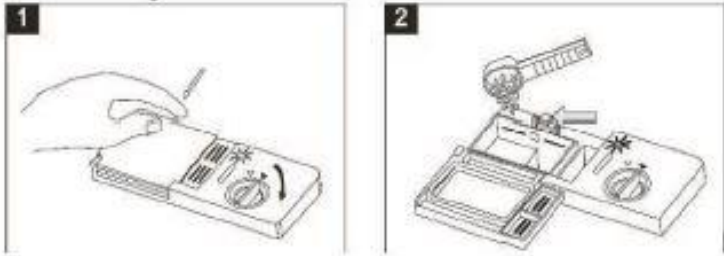

A détergent pour le cycle de lavage principal
B détergent pour le pré-lavage

REMARQUE : N'utilisez que du détergent conçu spécifiquement pour lave-vaisselle. Pour un meilleur résultat, il est important d'utiliser un détergent de bonne qualité.

Économiser l'énergie

- Si vous respectez ces consignes, votre appareil consommera moins de courant et d'eau.
- Utilisez le programme Eco 50°.
- Si vous n'avez que peu de vaisselle à laver, utilisez la fonction addition-nelle demi-charge.

DétergentDétergent

Découvrez les détergents qui conviennent à votre appareil.

Détergents appropriés

Utilisez uniquement des détergents qui conviennent à votre lave-vaisselle. Les détergents et les détergents mixtes conviennent tous deux. Pour obtenir des résultats de lavage et de séchage optimaux, utilisez un détergent simple conjointement avec un sel spécial → et du liquide de rinçage → Les détergents modernes sont per-formants ; généralement formulés à faible niveau alcalin, ils contiennent des enzymes. Les enzymes dégradent l'amidon et décollent l'albu-men et les protéines. Pour enlever les tâches colorées (p. ex. de thé, de ketchup), ces détergents intègrent des produits blanchissants à base d'oxygène. Remarque : Veuillez respecter les consignes du fabricant de votre dé-tergent.

Détergent	Description
Pastilles	Les pastilles conviennent à toutes les tâches de lavage et ne doivent pas être do-sés. Lorsque utilisées avec des programmes de moins longue durée, les pastilles peuvent échouer à se dis-soudre complètement, lais-sant des résidus de déter-gent à la fin du cycle. Cela risque de compromettre le résultat du nettoyage.
Détergent en poudre	Les détergents en poudre sont recommandés pour les programmes de moins longue durée. Le dosage peut être ajusté selon le degré de souillure.
Détergent liquide	Les détergents liquides fonctionnent plus vite et sont recommandés pour les programmes de plus courte durée sans préla-vage. Les détergents liquides peuvent déborder du com-partiment à détergent bien que ce dernier soit correc-tement fermé.

Les détergents liquides fonctionnent plus vite et sont recommandés pour les programmes de plus courte durée sans pré-lavage.

Les détergents liquides peuvent déborder du compartiment à détergent bien que ce dernier soit correctement fermé. Cela n'est pas un défaut et ne devrait pas être grave si vous respectez les consignes suivantes :

8fHYf[Ybhja] HYg

Outre les détergents seuls conventionnels, toute une série de produits à fonctions supplémentaires sont proposés sur le marché. Ces produits contiennent, outre le détergent, un produit de rinçage et des succédanés de sel (3 en 1) ainsi que, selon la combinaison (4 en 1, 5 en 1, etc.), des composants supplémentaires destinés p. ex. à protéger le verre ou à redonner du lustre aux ustensiles en acier. En règle générale, les détergents mixtes fonctionnent uniquement avec de l'eau d'une dureté maximale de 37 ° fH. Au-delà d'une dureté de l'eau de 37 ° fH, vous devez ajouter sel spécial et liquide de rinçage. Pour obtenir des résultats de lavage et de séchage, nous recommandons l'utilisation de sel spécial et liquide de rinçage à partir d'une dureté de l'eau de 25 ° fH. Si vous utilisez des détergents mixtes, le programme de lavage s'ajuste automatiquement afin que vous obteniez toujours le meilleur résultat possible de lavage et de séchage.

I h]gUhc b`XY`XfHYf[Ybhj]bUddfcdf]fg

N'utilisez pas de détergents risquant d'endommager votre appareil ou de nuire à votre santé.

8fHYf[Ybh

8YgW]dh]cb





Détergent de vaisselle à la main

Les détergents de vaisselle à la main peuvent entraîner une formation accrue de mousse et endommager l'appareil.

Détergents contenant du chlore

Les résidus de chlore sur la vaisselle peuvent nuire à la santé.

Programmes de lavage

Programme	Informations de sélection de cycle	Description du cycle	Détergent (Pré / Principal)	Temps d'exécution (min)	Énergie (kWh)	L'eau (L)
 Intensif	Pour les charges les plus sales, telles que les casseroles, les poêles, les casseroles et les plats sur lesquels des aliments séchés sont posés depuis un certain temps.	Prélavage Lavage principal (60°C) Rincer1 Rincer2 Rinçage à chaud Séchage	3/20 (ou 3 en 1)	213	1.680	15.3
Eco (*EN60436) (Programme standard)	Pour les charges normalement sales, telles que les casseroles, les assiettes, les verres et les casseroles légèrement sales. cycle quotidien standard.	Prélavage Lavage principal (48°C) Rincer Rinçage à chaud Séchage	3/20 (ou 3 en 1)	234	0.861	10
 Quotidien	Cycle de lavage léger à utiliser pour les articles plus délicats qui sont sensibles aux températures élevées (exécuter le cycle immédiatement après utilisation)	Prélavage Lavage principal (45 °C) Rincer Rinçage à chaud Séchage	3/16 (ou 3 en 1)	152	0.950	13
 60 min	Pour assiettes et casseroles légèrement et normalement sales au quotidien.	Rinçage à chaud 1 Rinçage à chaud 2 Rinçage à chaud (50°C) Séchage	3/16	60	1.050	9.6
 Rapide	Un lavage plus court pour les charges légèrement sales qui ne nécessitent pas de séchage.	Lavage principal (45 °C) Rinçage à chaud	3/16	40	0.600	6.6
 Prélavage	Pour rincer la vaisselle que vous prévoyez de laver plus tard dans la journée	Prélavage	/	12	0.010	3.9

1 Le programme ECO est adapté pour nettoyer la vaisselle normalement sale, c'est le programme le plus efficace en termes de consommation d'énergie et d'eau.

2 Le rinçage manuel des articles de vaisselle entraîne une augmentation de la consommation d'eau et d'énergie et n'est pas recommandé.

3 Laver la vaisselle dans un lave-vaisselle domestique consomme généralement moins d'énergie et d'eau que laver la vaisselle à la main lorsque le lave-vaisselle domestique est utilisé conformément à ce manuel d'instructions.

*EN 60436 : ce programme est le cycle d'essai

Les informations pour l'essai de comparabilité conformément à la norme EN60436, sont les suivantes:

- Capacité : 15 réglages
- Position du panier supérieur : Position basse
- Réglage du produit de rinçage : 6 (ou 4 pour un distributeur à quatre réglages)

Mise sous tension de l'appareil

Démarrage d'un cycle de lavage

1. Faites sortir le panier inférieur ou supérieur, chargez les plats. Il est recommandé de charger d'abord le panier inférieur, puis le panier supérieur (voir la section intitulée « Chargement du lave-vaisselle »). Versez le détergent (voir la section intitulée « Sel, détergent et liquide de rinçage »).

2. Branchez la fiche à la prise. L'alimentation est 220-240 V CA 50 Hz, la spécification de la prise est 12 A 250 VCA 50 Hz. Assurez-vous que l'alimentation en eau est réglée sur la pression maximale. Fermez la porte, appuyez sur la touche « Marche/Arrêt », puis sur la touche « Program pour sélectionner le « cycle de lavage » souhaité. (Voir la section intitulée « Tableau des cycles de lavage »). Avec un peu de force pour vous assurer que la porte est correctement fermée.

REMARQUE : Un clic retentit lorsque la porte est correctement fermée.

Une fois le lavage terminé, vous pouvez éteindre en appuyant sur la touche « Marche/Arrêt ».

Changer le programme

Postulat : Un cycle en cours ne peut être modifié que s'il ne fonctionne que depuis peu de temps. Sinon, le détergent peut avoir déjà été libéré et l'appareil peut avoir déjà drainé l'eau de lavage. Si c'est le cas, le distributeur de détergent doit être rechargé (voir la section intitulée « Remplir de détergent »). Appuyez sur la touche « Power » pour annuler le programme, puis rallumez la machine, vous pouvez ensuite changer le programme au réglage de cycle souhaité (voir la section intitulée « Démarrage d'un cycle de lavage. . . »).

REMARQUE : Si vous ouvrez la porte lors du lavage, que la machine s'arrête et que l'alarme sonne, E1 s'affiche. Lorsque vous fermez la porte, la machine continue de fonctionner.

Les 6 voyants de programme indiquent l'état du lave-vaisselle:

- a) L'un des voyants du programme est allumé--> cycle en cours
- b) Un des voyants du programme clignote --> interruption

REMARQUE:

Si tous les voyants s'allument, cela indique que la machine est hors service, coupez l'alimentation secteur et l'alimentation en eau avant d'appeler un service.

Plat oublié

Un plat oublié peut être ajouté à tout moment avant l'ouverture du compartiment à détergent.

- ❖ 1 Ouvrez légèrement la porte du lave-vaisselle pour arrêter le lavage.
- ❖ 2 Après l'arrêt des bras d'aspersion, vous pouvez ouvrir complètement la porte.
- ❖ Ajoutez les plats oubliés.
- ❖ Fermez la porte, le lave-vaisselle fonctionnera après dix secondes.



MISE EN GARDE !

Il est dangereux d'ouvrir la porte lors du lavage, car l'eau chaude peut vous ébouillanter.

Éteignez le lave-vaisselle.

L'affichage numérique montre « --- » et la sonnerie sonne 6 fois, seulement dans ce cas le programme est terminé.

1. Éteignez le lave-vaisselle en appuyant sur la touche « Power ».
2. Fermez le robinet d'eau !

Ouvrez la porte avec précaution. La vapeur chaude peut s'échapper lorsque la porte est ouverte !

- Les plats chauds sont sensibles aux coups. Il faut donc laisser refroidir la vaisselle environ 15 minutes avant de la retirer de l'appareil.
- Ouvrez la porte du lave-vaisselle, laissez-la entrouverte et attendez quelques minutes avant de retirer la vaisselle. De cette façon, ils seront plus froids et le séchage se fera mieux.

Déchargement du lave-vaisselle

Il est normal que le lave-vaisselle soit mouillé à l'intérieur. Videz d'abord le panier inférieur, et ensuite le panier supérieur. Cela évitera que l'eau ne s'égoutte du panier supérieur sur les plats du panier inférieur.

Ranger la vaisselle

Rangez la vaisselle correctement afin d'optimiser le résultat de rinçage et d'éviter d'endommager votre vaisselle et votre appareil.

Conseils

- L'utilisation du lave-vaisselle vous permet d'économiser de l'énergie et de l'eau par rapport à un lavage à la main.
- Pour optimiser la consommation d'énergie et d'eau, chargez la machine jusqu'au nombre de couverts standard indiqué.
- Pour obtenir des résultats de lavage et de séchage optimaux, placez les pièces convexes et concaves de biais afin que l'eau puisse s'écouler.

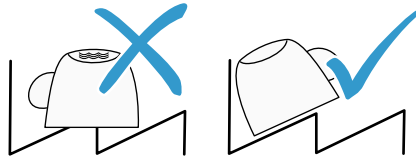

1. Retirez les résidus alimentaires grossiers de votre vaisselle

Pour économiser des ressources, ne pré-lavez pas la vaisselle sous l'eau courante.

2. Rangez la vaisselle en tenant compte des consignes suivantes:

- Rangez la vaisselle très sale dans le panier à vaisselle inférieur, p. ex. les casseroles. L'intensité accrue du jet améliore le résultat de nettoyage.
- Afin d'éviter d'endommager votre vaisselle, assurez-vous qu'elle est stable dans votre lave-vaisselle.
- Prévenez les blessures en plaçant les couverts avec le côté tranchant et pointu vers le bas.
- Placez les récipients avec les ouvertures vers le bas afin d'éviter que de l'eau ne s'y accumule.
- Évitez de bloquer les bras d'aspersion dans leur rotation
- Ne placez pas de petites pièces dans la cavité de réception de la pastille et évitez d'encombrer cette dernière avec de la vaisselle afin de ne pas bloquer le couvercle du compartiment à détergent.

Nettoyage et entretien

Éteignez toujours l'appareil et débranchez le câble d'alimentation avant de procéder au nettoyage.

N'utilisez pas de solvants chimiques ou de puissants détergents, cela pourrait endommager le revêtement de l'appareil.

Nettoyez les surfaces extérieures et la cavité du lave-vaisselle avec un chiffon mouillé.

Nettoyage des filtres

Le dispositif de filtrage est constitué d'un filtre principal (1), d'un filtre central (2) et d'un micro-filtre (3).

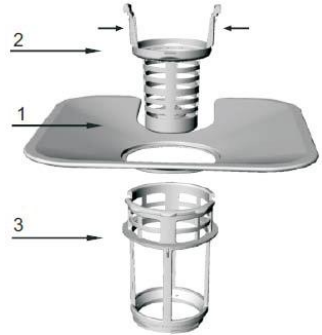

Démontage des filtres



Tournez le filtre central et le micro-filtre dans le sens contraire des aiguilles d'une montre pour les retirer de l'appareil. Séparez les filtres. Sortez le filtre principal.

Rincez les filtres sous l'eau courante à l'aide d'une brosse à poils souples. Nettoyez régulièrement les filtres. Remplacez le dispositif de filtrage en le tournant dans le sens des aiguilles d'une montre jusqu'à ce qu'il se verrouille en position.

ATTENTION : Ne faites jamais fonctionner le lave-vaisselle sans les filtres.

Nettoyage de la porte

Nettoyez les bords de la porte avec un chiffon mouillé.

Afin d'éviter que l'eau ne pénètre dans le dispositif de verrouillage de la porte et n'atteigne les composants électriques, n'utilisez pas de produits nettoyants en aérosol.

Nettoyage des bras d'aspersion

Les bras d'aspersion doivent faire l'objet d'un nettoyage régulier afin d'éviter tout risque d'obstruction; les bras se démontent facilement.

Pour retirer les bras d'aspersion inférieur et supérieur, maintenez-les en les dévissant ou tirez dessus.

Lavez les bras d'aspersion sous l'eau courante puis remettez-les en place et **assurez-vous que rien ne peut gêner leur mouvement de rotation.**

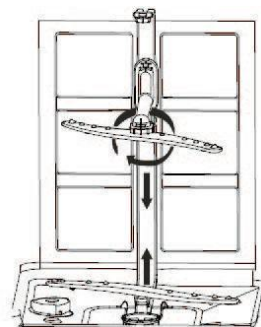

Précautions contre le gel

Évitez de placer le lave-vaisselle dans un endroit où la température est inférieure à 0°C. Si cela s'avère indispensable, videz le lave-vaisselle, fermez la porte, débranchez le tuyau d'arrivée d'eau et videz-le.

Guide de dépannage

Problème	Causes possibles	Solutions
Le lave-vaisselle ne démarre pas	Le fusible a sauté ou le disjoncteur s'est déclenché.	Remplacez le fusible ou relancez le disjoncteur. Débranchez tous les autres appareils qui seraient branchés sur le même circuit que le lave-vaisselle.
	Le lave-vaisselle n'est pas sous tension	Vérifiez que le lave-vaisselle est allumé et que sa porte est bien fermée. Vérifiez que le câble électrique est correctement branché.
	La porte est mal fermée.	Fermez bien la porte.
L'eau ne s'évacue pas du lave-vaisselle	Le tuyau d'évacuation est plié	Vérifiez le tuyau d'évacuation.
	Le filtre est bouché	Vérifiez les filtres (voir le paragraphe «Nettoyage des filtres»).
	L'évier de la cuisine est bouché	Vérifiez que l'évier se vide normalement. Si l'évier ne se vide pas, faites venir un plombier.

Problème	Causes possibles	Solutions
Formation de mousse à l'intérieur	Mauvais choix de détergent ou détergent périmé	N'utilisez que du détergent spécial pour lave-vaisselle afin d'éviter la formation de mousse. Néanmoins si cela se produit, ouvrez la porte du lave-vaisselle et laissez la mousse s'évaporer. Refermez et verrouillez la porte, puis lancez un programme de lavage pour vider l'eau. Répétez l'opération si nécessaire.
	Du liquide de rinçage a débordé.	En cas de débordement, essuyez immédiatement les coulures.
Taches sur les surfaces intérieures	Le détergent utilisé contenait du colorant.	Vérifiez que le détergent utilisé ne contient pas de colorant.
Film blanc sur les surfaces intérieures	Minéraux provenant d'une eau dure	Pour nettoyer l'intérieur, n'utilisez qu'une éponge humide avec un peu de détergent pour lave-vaisselle, et portez des gants en caoutchouc. N'utilisez jamais d'autre détergent que du détergent pour lave-vaisselle, afin d'éviter la formation de mousse.

Problème	Causes possibles	Solutions
Taches de rouille sur les couverts	Les couverts lavés ne résistent pas à la corrosion.	
	Aucun programme de lavage n'a été lancé après l'ajout du sel. Des traces de sel se sont mêlées à l'eau de lavage.	Utilisez toujours le programme de lavage express. Ajoutez du sel dans l'appareil sans insérer de vaisselle.
Le lave-vaisselle est bruyant.	La vaisselle s'entrechoque. Les bras d'aspersion cognent contre des éléments de vaisselle.	Reportez-vous au paragraphe «Chargement des paniers» pour placer correctement la vaisselle.
La vaisselle n'est pas propre.	La vaisselle n'a pas été disposée correctement.	Reportez-vous au paragraphe «Chargement des paniers».
	Le programme de lavage sélectionné n'est pas assez intensif.	Choisissez un programme plus intensif. Reportez-vous au paragraphe «Programmes de lavage».
	Quantité de détergent insuffisante, ou détergent non approprié.	Utilisez plus de détergent ou changez-en.
	Les bras d'aspersion sont bloqués.	Changez la disposition de la vaisselle de manière à ce que les bras d'aspersion puissent tourner librement.
	Les filtres ne sont pas propres ou ne sont pas disposés correctement.	Nettoyez et/ou assemblez le dispositif de filtrage correctement.

Problème	Causes possibles	Solutions
Taches et traces sur la vaisselle.	Le réglage du distributeur de liquide de rinçage est trop élevé.	Modifiez le réglage du réservoir à liquide de rinçage.
La vaisselle sèche mal.	La vaisselle n'est pas disposée correctement	Reportez-vous au paragraphe «Chargement des paniers».
	Le réservoir de liquide de rinçage est vide ou pas assez rempli.	Remplissez le réservoir ou augmentez le réglage, le cas échéant.
	Mauvais choix de programme	Choisissez un programme avec une durée de lavage plus longue.

Codes d'erreur

Codes d'erreur	Signification
E1	La porte n'est pas bien fermée.
E2	Mauvais fonctionnement de l'arrivée d'eau
E3	Mauvais fonctionnement de l'évacuation d'eau
E4	Erreur du capteur de température
E5	Débordement / fuite
E6	Fuite d'eau
E7	Chauffage anormal

FICHE TECHNIQUE RELATIVE AU RÈGLEMENT SUR L'ÉTIQUETAGE ÉNERGÉTIQUE: 2019/2017/UE

La fiche d'information sur le produit selon le règlement UE n ° 2019/2017 L'étiquetage énergétique des appareils lave-vaisselle se trouve sous l'URL ou le code QR indiqué sur l'étiquette énergétique.

SDW1542BDIX - URL: <https://eprel.ec.europa.eu/qr/401630>

SDW1542BDIW - URL: <https://eprel.ec.europa.eu/qr/1124798>

Relation entre l'étiquette énergétique 1059/2010/UE et la nouvelle étiquette énergétique 2019/2017/UE

L'étiquette actuelle 1059/2010/UE utilise le système d'étiquetage A+++/D, devenu moins efficace. L'échelle mixte de l'étiquette comportant de nombreux « + » n'est plus transparente et la majorité des produits sont déjà dans les 2 à 3 premières classes aujourd'hui.

Par conséquent, l'Union européenne a révisé et optimisé l'étiquette en fonction des besoins des utilisateurs. La nouvelle étiquette énergétique 2019/2017/UE contiendra uniquement les classes énergétiques A à G. Les niveaux des classes seront régulièrement mis à jour.

Garantie du produit et pièces de rechange disponibles

Selon les termes de la garantie du fabricant applicable au lieu, l'utilisation du Service à la clientèle est gratuite. La durée minimale de la garantie (garantie du fabricant pour les consommateurs privés) dans l'Espace Economique Européen est de 2 ans selon les termes de garantie applicable au lieu. Les conditions de garantie n'affectent pas les autres droits ou réclamations détenus par vous-même en vertu de la législation locale.

Des informations détaillées sur la période de garantie et les conditions de garantie dans votre pays sont disponibles auprès du service à la clientèle, de votre revendeur ou de notre site Web.

Les pièces de rechange d'origine fonctionnelles selon la directive écoconception correspondante peuvent être obtenues auprès du service à la clientèle pendant une période d'au moins 4 ans à compter de la date de mise sur le marché de votre appareil dans l'Espace économique européen.

Pour plus de spécifications techniques sur l'agent de réparation et pour commander des pièces de rechange, veuillez vous rendre sur: <https://www.schneiderconsumer.com>

Garantie

La garantie ne couvre pas les pièces d'usure du produit, ni les problèmes ou les dommages résultant de:

- (1) détériorations superficielles dues à l'usure normale du produit ;
- (2) défauts ou détériorations dus au contact du produit avec des liquides et dus à la corrosion provoquée par la rouille ou de présence d'insectes;
- (3) tout incident, abus, utilisation impropre, modification, démontage ou réparation non autorisés;
- (4) toute opération impropre d'entretien, utilisation non conforme aux instructions
- (5) concernant le produit ou le branchement à une tension incorrecte ;
toute utilisation d'accessoires non fournis ou non approuvés par le fabricant.

La garantie sera annulée en cas d'élimination de la plaque signalétique et/ou du numéro de série du produit.

Pièces détachées et accessoires

Les pièces détachées et accessoires pour votre appareil sont disponibles sur notre site dédié www.expercare.fr Lorsque vous commandez des pièces, merci d'indiquer le modèle de votre appareil.



Service après-vente

Pour une intervention technique en raison d'un dysfonctionnement, contactez-nous au 04 88 78 59 99. Pour obtenir les informations sur les produits ou le commandant des pièces détaillées, veuillez appeler le 01 61 44 02 70 et choisir l'option appropriée.

Enlèvement des appareils ménagers usagés



La directive européenne 2012/19/EU sur les Déchets des Équipements Electriques et Electroniques (DEEE), exige que les appareils ménagers usages ne soient pas jetés dans le flux normal des déchets municipaux. Les appareils usagés doivent être collectés séparément afin d'optimiser le taux de récupération et le recyclage des matériaux qui les composent, et réduire l'impact sur la santé humaine et l'environnement.



Le symbole de la poubelle barrée est apposé sur tous les produits pour rappeler les obligations de collecte séparée.

Les consommateurs devront contacter les autorités locales ou leur revendeur concernant la démarche à suivre pour l'enlèvement de leur vieil appareil.



Points de collecte sur www.quefairedemesdechets.fr
Privilégiez la réparation ou le don de votre appareil !

Importé par: SCHNEIDER CONSUMER GROUP
12 rue Jules Ferry - 93110 Rosny-Sous-Bois, FRANCE

Warnungen

- Dieses Gerät ist für den Gebrauch im Haushalt bestimmt.
- Das Gerät muss mit den neuen, mit dem Gerät gelieferten Anschlusssets an das Wasserverteilungsnetz angeschlossen werden; gebrauchte Verbindungssets dürfen nicht wiederverwendet werden.
- Dieses Gerät kann von Kindern im Alter von mindestens 8 Jahren und von Personen mit eingeschränkten physischen, sensorischen oder geistigen Fähigkeiten oder ohne Erfahrung oder Wissen verwendet werden, wenn (sofern sie) ordnungsgemäß beaufsichtigt werden. s oder wenn ihnen Anweisungen zur sicheren Verwendung des Geräts gegeben wurden und die damit verbundenen Risiken verstanden wurden. Kinder dürfen nicht mit dem Gerät spielen.

Reinigung und Wartung durch den Benutzer dürfen nicht von Kindern ohne Aufsicht durchgeführt werden.

- **ACHTUNG:** Messer und andere scharfe Utensilien sollten mit der Spitze nach unten oder in einer horizontalen Position in den Korb gelegt werden.
- Die Tür sollte nicht in geöffneter Position belassen werden, da sonst Kippgefahr besteht.
- Wenn das Netzkabel beschädigt ist, muss es vom Hersteller, seinem Kundendienst oder ähnlich qualifizierten Personen ersetzt werden, um Gefahren zu vermeiden.
- Informationen zu Installation, Handhabung, Wartung und Entsorgung des Gerätes entnehmen Sie bitte dem folgenden Abschnitt des Handbuchs.
- Die Belüftungsöffnungen dürfen nicht durch einen Teppich blockiert werden.

- Das Gerät ist nicht für den Betrieb mit einer externen Zeitschaltuhr oder einem separaten Fernbedienungssystem vorgesehen.
- Zur Installation und zum Anschluss des Gerätes siehe Kapitel: „INSTALLATION“ Seite 9 und „ANSCHLUSS“ Seite 10.
- Zur Wartung siehe Kapitel: „REINIGUNG UND WARTUNG“ auf Seite 21.
 - Die maximale Anzahl an zu waschendem Besteck: 15.
 - Der minimale Wasserdruck am Einlass beträgt 0,04 MPa (dh 0,4 bar).
 - Der maximale Wassereinlassdruck beträgt 1 MPa (dh 10 bar).
 - Informationen zum Beladen des Geschirrspülers finden Sie im Kapitel „EINLADEN DES GESCHIRRSPÜLMASCHINE“ Seiten 12.

Verfügung

Umweltschutz und Einsparungen Schützen Sie die Umwelt durch einen sparsamen Umgang mit Ressourcen und die fachgerechte Entsorgung von Wertstoffen.

- Zur Entsorgung der Verpackung und des Geräts wenden Sie sich an eine Sammelstelle. Trennen Sie das Stromkabel und machen Sie die Türverriegelung funktionsunfähig.



- Verpackungskartons bestehen aus Recyclingpapier und sollten in einem Papierbehälter zum Recycling entsorgt werden.
- Indem Sie sicherstellen, dass dieses Produkt ordnungsgemäß entsorgt wird, tragen Sie dazu bei, potenziell schädliche Folgen für die Umwelt und die menschliche Gesundheit zu vermeiden, die andernfalls durch eine unsachgemäße Entsorgung dieses Produkts verursacht werden könnten.
- Für weitere Informationen zum Recycling dieses Produkts wenden Sie sich bitte an Ihre örtliche Gemeinde und den örtlichen Sammeldienst für Hausmüll.
- **ENTSORGUNG:** Dieses Produkt darf unter keinen Umständen im unsortierten Abfall entsorgt werden. Es muss zur Sonderbehandlung separat gesammelt werden.

Beschreibung - Merkmale der Spülmaschine

Vorderansicht

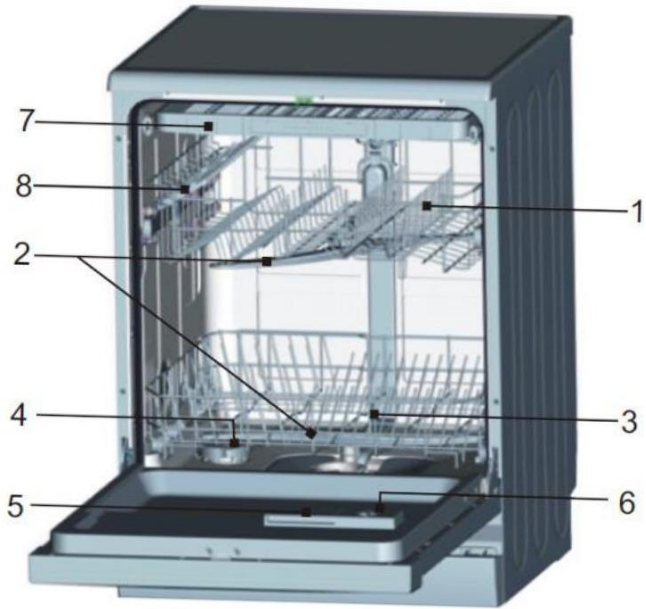

Zubehör



- 1. Oberkorb
- 2. Sprüharm
- 3. Unterkorb
- 4. Wasserenthärter
- 5. Wäschewanne
- 6. Klarspülerspender
- 7. Besteckschublade
- 8. Glas-halter
- 9. Winkelstütze für Ablaufschlauch
- 10. Wasserzulaufrohr
- 11. Trichter

Schalttafel

In der Nähe von imtation

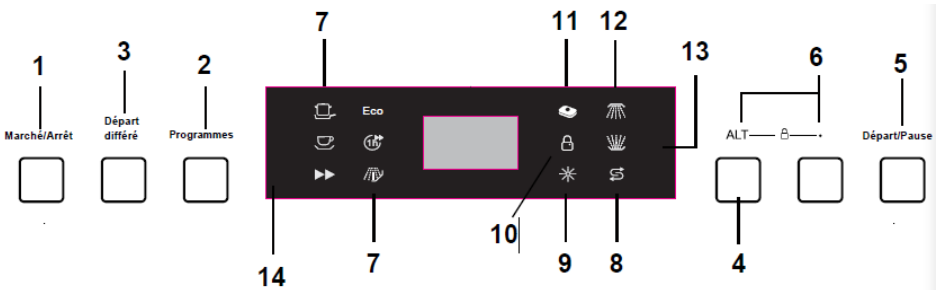

1. Taste- Marche / Arrêt : schaltet das Produkt ein / aus.
2. Taste- Programmes : Drücken Sie diese Taste, um durch die Waschzyklen zu blättern. Die entsprechende Programmkontrollleuchte leuchtet auf, um den ausgewählten Waschgang anzuzeigen.
3. Taste- Départ différé : Mit der Startverzögerung können Sie die Startzeit um bis zu 24 Stunden verzögern.
4. Durch Drücken dieser Taste (ALT) können Sie je nach Bedarf 3 verschiedene Funktionen auswählen:
 - die Tablettenfunktion " **3 IN 1** ", wenn Sie zum Spülen Tabletten (Waschmittel, Klarspüler, Salz) verwenden
 - nur den Oberkorb waschen
 - nur den unteren Korb waschen

Wenn die Option ausgewählt ist, blinkt das entsprechende Licht.

5. Taste- Départ/Pause : Das Gerät startet oder unterbricht den aktuellen Waschgang
6. Taste- Kindersicherung : Drücken Sie beide Tasten für 3 Sekunden, das Gerät kann gesperrt werden und es kann kein Schlüssel verwendet werden.
7. Programm Kontrollleuchte: Wenn Sie ein Waschprogramm wählen, wird die entsprechende Kontrolllampe angezeigt.
8. Kontrollleuchte Salzfüllung: Die Kontrollleuchte leuchtet, wenn Salz in das dafür vorgesehene Fach nachgefüllt werden muss
9. Kontrollleuchte Klarspüler nachfüllen: Die Kontrollleuchte leuchtet auf, wenn der Klarspülerbehälter nachgefüllt werden muss.
10. Warnleuchte Kindersicherung: « Kindersicherung » wird aktiv, wenn Sie die Kindersicherungstasten 3 Sekunden lang drücken, und die Warnleuchte „Kindersicherung“ leuchtet nach 6-maligem Blinken auf.
11. **3-in-1**-Tablet-Funktionsanzeige: Die Anzeige leuchtet, wenn die Funktion ausgewählt ist.
12. Kontrollleuchte Oberkorbwäsche: leuchtet, wenn die Option ausgewählt ist
13. Kontrollleuchte Unterkorbwäsche: Leuchtet, wenn die Option ausgewählt ist
14. Digitaler Display-Bildschirm: Ermöglicht die Anzeige der verbleibenden Zeit jedes Programms, der Störungscode und der Dauer der Startverzögerung.

Bevor Sie Ihren Geschirrspüler installieren

Bevor Sie den Geschirrspüler an das Stromnetz anschließen, prüfen Sie, ob die auf dem Typenschild Ihres Geschirrspülers angegebene Spannung mit der Spannung in Ihrem Haushalt übereinstimmt.

Dieses Gerät muss geerdet werden. Der Hersteller haftet nicht für Schäden, die durch die Verwendung der Maschine ohne Erdung entstehen.

WARNUNG: Trennen Sie die Stromversorgung, bevor Sie den

Geschirrspüler installieren

Installationsanleitung

Dieser Geschirrspüler kann überall in Ihrer Küche installiert werden, solange Sie genügend Platz haben, um ihn anzuschließen und an die Wasserzu- und -ablaufrohre anzuschließen.

Verwenden Sie aus Sicherheitsgründen kein Verlängerungskabel mit diesem Gerät.

Anschluss an die Wasserversorgung

Wasserzulaufschlauch (Kaltwasserversorgung)



Der Wasserzulaufschlauch der Maschine endet mit eine 3/4 "-Buchse. Die Rohrleitung muss haben daher einen ähnlichen Stecker und ein nahegelegenes Absperrventil.

Schrauben Sie den geraden Anschluss des Zulaufschlauchs an den Wasserhahn und fest anziehen; Die Unterlegscheiben müssen an jedem Ende des Rohres angebracht sein.



Wasserdruck

Damit das Gerät einwandfrei funktioniert, muss der Wassereingangsdruck zwischen 0,04 MPa und 1 MPa liegen. Der Wasserzulauf wird über einen "Druckschalter" gesteuert; Wenn also der Druck in den Leitungen nicht stark genug ist, dauert es länger, bis der Geschirrspüler auffüllen und möglicherweise nicht funktionieren.

WARNUNG: Schließen Sie den Wasserhahn nach Gebrauch.

Anschluss an den Wasserauslass

Stecken Sie den Ablaufschlauch in ein Ablaufrohr oder eine Ablaufsäule. Befestigen Sie den Ablaufschlauch mit dem mitgelieferten Siphonanschluss an der Wand. Das Schlauchende muss an einen Ablaufschlauch angeschlossen werden, dessen Höhe zwischen 500 mm und 1100 mm über dem Boden der Spülmaschine liegen muss. Der Durchmesser der Abgassäule muss mindestens 40 mm betragen, damit Luft am Ende des Abgasrohrs eintreten kann.

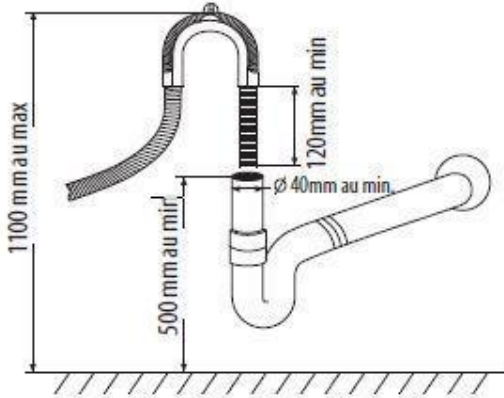

Stellen Sie bei Undichtigkeiten sofort die Wasserzufuhr ab und überprüfen Sie alle Schlauchverbindungen. Ziehen Sie die Verschraubungen ggf. nach. Wenn Sie das Leck aus irgendeinem Grund nicht selbst schließen können, wenden Sie sich bitte an einen qualifizierten Klempner.

Aktualisierung

Stellen Sie den Geschirrspüler auf eine ebene, stabile Oberfläche. Es ist sehr wichtig, dass der Geschirrspüler perfekt waagrecht steht, damit er richtig funktioniert. Passen Sie bei Bedarf die Füße an. befindet sich auf der Vorderseite des Geräts.

Operation

Dieser Geschirrspüler reinigt Geschirr, indem er eine Mischung aus sauberem Wasser und Spülmittel (unter Druck) auf die verschmutzte Oberfläche des Geschirrs sprüht. kehrt dann zu den Sprühharmen zurück.

Schmutziges Wasser wird abgepumpt und am Ende jedes Zyklus durch sauberes Wasser ersetzt (die Anzahl hängt vom verwendeten Zyklus ab).

HINWEIS :

Zu hartes Wasser beeinträchtigt den Betrieb des Geschirrspülers. Hartes Wasser verursacht auch Kalkablagerungen (weißer Film) und/oder Kalkablagerungen auf der Edelstahl-Innenfläche der Wanne und auf dem Heizelement der Waschmaschine. Geschirr, das sich im Sumpf unter dem herausnehmbaren Filtergitter befindet.

Um die Folgen dieses Problems zu minimieren, wird empfohlen, die Spülmaschine einmal pro Woche mit 1 Glas weißem Essig leer laufen zu lassen.

Allgemeine Empfehlungen und Warnungen

Bevor Sie den Geschirrspüler zum ersten Mal benutzen, ist es ratsam, die folgenden Anweisungen zu lesen, um zu wissen, welche Art von Gegenständen in den Geschirrspüler gegeben werden und wie.

Bevor Sie das Geschirr in das Gerät stellen, müssen Sie:

- Entfernen Sie den Großteil der Speisereste (z. B. Knochen), die den Filter verstopfen oder die Waschpumpe beschädigen könnten.
- Weichen Sie alle verbrannten Rückstände auf dem Boden von Töpfen und Pfannen ein, bevor Sie sie in die Spülmaschine geben.

Es ist jedoch nicht erforderlich, das Geschirr vor dem Einfüllen in die Maschine unter fließendem Wasser abzuspülen.

WARNUNGEN:

- Stellen Sie sicher, dass alle Schalen sicher sitzen und nicht umkippen oder die Drehung der Sprüharme während des Zyklus behindern.
- Die Gefäße (Tassen, Schüsseln, Salatschüsseln, Gläser, Kochtöpfe) müssen unbedingt mit der Öffnung nach unten und allen möglichen Hohlräumen schräg gestellt werden, da sonst das Wasser darin eingeschlossen bleiben kann.
- Stapeln Sie das Waschgut nicht übereinander.
- Vermeiden Sie es, die Gläser zu nahe beieinander zu platzieren: Sie können kollidieren und zerbrechen.
- Laden Sie größere oder am schwierigsten zu reinigende Gegenstände in den unteren Korb.
- Prüfen Sie, ob alle zu waschenden Gegenstände spülmaschinenfest sind.

Nicht spülmaschinengeeignete Artikel:

- Geschirr und Besteck

- Bastelartikel
- Plastikgeschirr (sofern nicht anders angegeben)
- Geschirr (und andere Gegenstände) aus Kupfer, Zinn, Zink oder Messing
- Aluminiumgeschirr
- Besteck
- Glas und Kristall
- Gegenstände mit Dekorationen (sofern nicht anders angegeben)

Vor dem ersten Gebrauch

Bevor Sie Ihren Geschirrspüler zum ersten Mal benutzen:

- A. Stellen Sie den Wasserenthärter ein
- B. Gießen Sie 500 ml Wasser in den Salzbehälter und füllen Sie dann Spülmaschinensalz ein
- C. Füllen Sie den Klarspülerbehälter
- D. Waschmittelfunktion

Einstellen des Klarspülmitteldosierers

Der Klarspülerdosierer hat vier oder sechs Einstellungen. Beginnen Sie immer mit der Spendereinstellung auf " 4 ". Wenn Flecken und schlechte Trocknung ein Problem darstellen, erhöhen Sie die Klarspülerdosierung, indem Sie den Behälterdeckel abnehmen und den Drehknopf auf " 5 " drehen. Wenn das Geschirr immer noch nicht richtig trocknet oder Flecken aufweist, stellen Sie den Drehknopf auf die nächsthöhere Zahl, bis das Geschirr frei von Flecken ist. Die Dosis ist werkseitig auf Position 5 eingestellt.

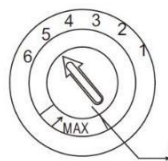

Drehen Sie le
das
Waschbecken
(Spülen)

HINWEIS :Erhöhen Sie die Dosis, wenn sich nach dem Spülen Wassertropfen oder Kalkflecken auf dem Geschirr befinden.

Reduzieren Sie es, wenn klebrige weißliche Schlieren auf dem Geschirr oder ein bläulicher Film auf Gläsern oder Messerklingen zu sehen sind.

Beladen der Geschirrspülkörbe

Um eine optimale Spülmaschinenleistung zu gewährleisten, beachten Sie die folgenden Beladerichtlinien. Die Eigenschaften und das Aussehen von Körben und Besteckhaltern können je nach Modell variieren.

Vorsichtsmaßnahmen vor oder nach dem Beladen der Geschirrspülkörbe
Kratzen Sie große Mengen von Speiseresten ab. Es ist nicht notwendig, das Geschirr unter fließendem Wasser abzuspülen. Geben Sie die Artikel wie folgt in die Spülmaschine:

1. Gegenstände wie Tassen, Gläser, Töpfe/Pfannen etc. werden auf den Kopf gestellt.
2. Gebogene Gegenstände oder solche mit Aussparungen sollten gekippt werden, damit das Wasser ablaufen kann.
3. Sie sind gut gestapelt und können nicht umkippen.
4. Sie verhindern nicht, dass sich die Sprüharme beim Waschen drehen.

Sehr kleine Gegenstände sollten nicht in der Spülmaschine gespült werden, da sie leicht aus dem Korb fallen könnten.
Abnehmen des Geschirrs

Um zu verhindern, dass Wasser vom Oberkorb in den Unterkorb tropft, empfehlen wir, zuerst den Unterkorb und dann den Oberkorb zu leeren.

Beladen des Oberkorbs

Der Oberkorb ist für empfindlichere und leichtere Gegenstände wie Gläser, Kaffee- und Teetassen, Untertassen sowie flaches Geschirr, Schälchen und Kisten (sofern diese nicht zu stark verschmutzt sind) ausgelegt. Stellen Sie Geschirr und Küchenutensilien so auf, dass sie nicht vom Wasserstrahl gestört werden.

Oberkorb

Oberkorb

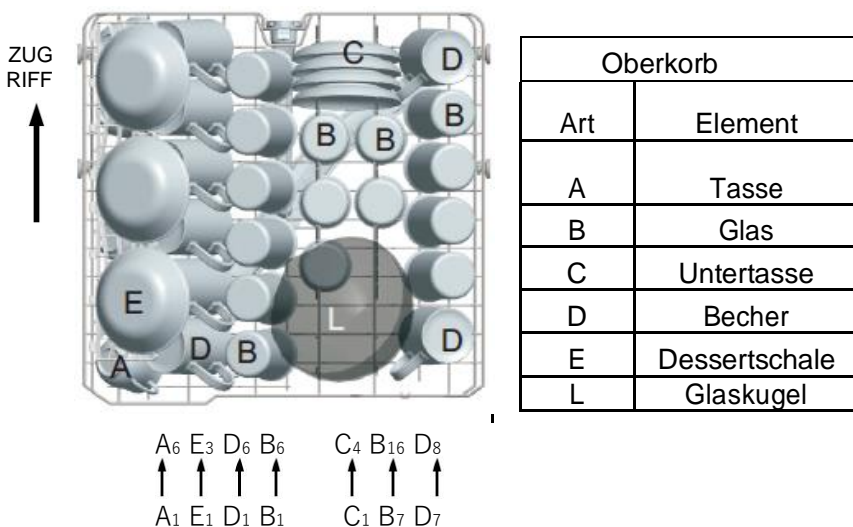

Höhe des Oberkorbs einstellen

Der Mechanismus zur Einstellung der Korbhöhe am Oberkorb Ihrer Maschine ermöglicht es Ihnen, seine Höhe nach oben oder unten zu verstellen, ohne ihn von Ihrer Maschine zu entfernen, wenn sie voll ist, und um große Räume oben oder unten an Ihrer Maschine zu schaffen erforderlich. Der Korb Ihrer Maschine ist in der Werkseinstellung in der unteren Position eingestellt.

Um Ihren Korb anzuheben, halten Sie ihn an beiden Seiten fest und ziehen ihn nach oben. Zum Absenken wieder an beiden Seiten festhalten und absenken.

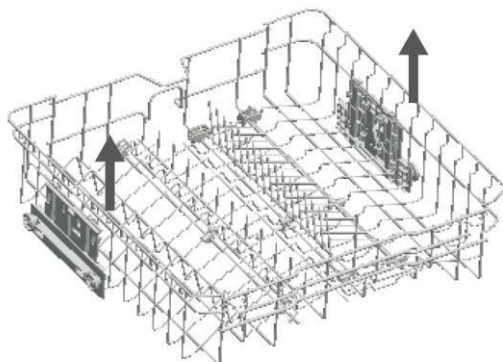

Stellen Sie beim Einstellmechanismus des beladenen Korbs sicher, dass sich beide Seiten in der gleichen Position befinden (oben oder unten).

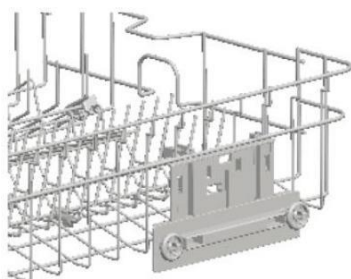

Hohe Position

①

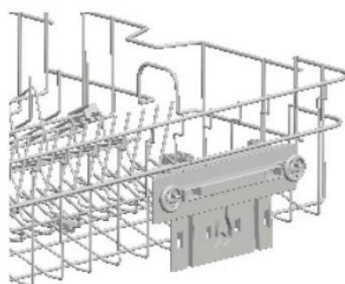

Niedrige Position

②

Beladen des Unterkorbs

Wir empfehlen Ihnen, größere, schwer zu reinigende Gegenstände in den Unterkorb zu legen: Töpfe, Pfannen, Deckel, Serviergeschirr und Schüsseln, wie in der Abbildung unten gezeigt.

Serviergeschirr und Deckel werden am besten seitlich der Körbe platziert, um die Drehung des oberen Sprüharms nicht zu blockieren. Gläser, Servierschüsseln etc. müssen immer kopfüber aufgestellt werden.

Tiefe Töpfe sollten gekippt werden, damit das Wasser ablaufen kann.

Der Unterkorb verfügt über klappbare Zinkenreihen zum Beladen größerer oder mehrerer Töpfe und Pfannen.

Unterkorb

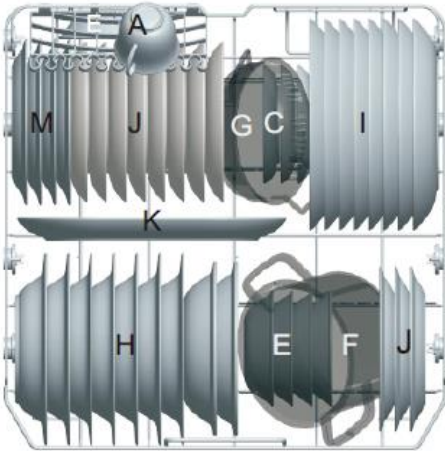

Unterkorb	
Art	Element
C	Untertasse
E	Dessertschale
H	Suppenschüssel
I	Flacher Teller
J	Dessertteller
A	Tasse
F	Ofentopf
G	Kleine Schüssel
M	Dessertteller in Melamin
A	Tasse

Klappbare obere / untere Korbhalterungen

- ❖ Die drei- / zweiteiligen Klappregale im Ober- / Unterkorb Ihrer Maschine erleichtern Ihnen das Platzieren von großen Gegenständen wie Töpfen, Pfannen usw. Bei Bedarf kann jedes Teil einzeln oder alle zusammengeklappt werden mehr Platz. Sie können die Klappständer verwenden, indem Sie sie anheben oder zusammenklappen.

Oberkorb

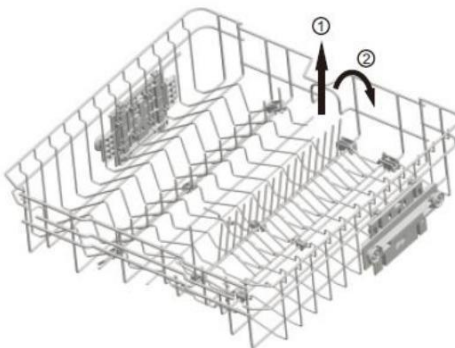

Unterkorb



★ Optional

Besteckschublade

Ordnen Sie das Besteck wie abgebildet in der Schublade an. Besteck sollte so platziert werden, dass das Wasser ungehindert fließt.

Modulare Besteckschubladen: die Besteckschublade (obere Schublade)

ist flexibel je nach Beladungsbedarf:

- Wenn Sie viel Besteck haben, nutzen Sie die volle Breite der Schublade.
- Wenn Sie im Milie-Korb Platz sparen möchten, um Stielgläser zu verstauen, lässt sich die Besteckschublade platzsparend einfahren.

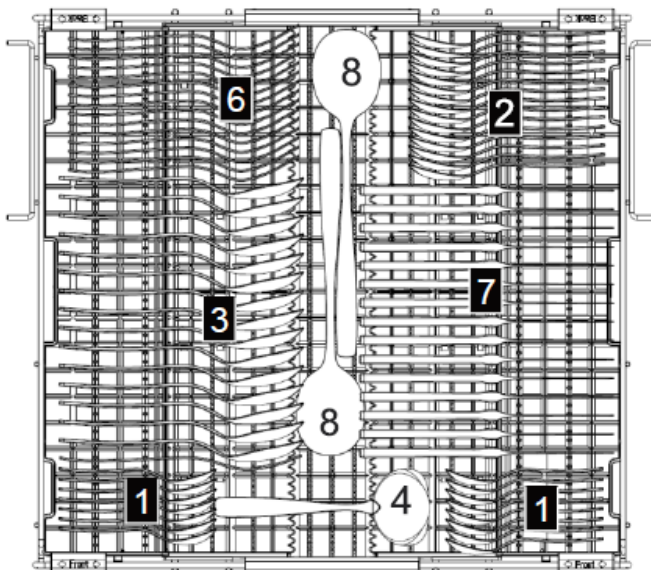

Besteckschublade	
Art	Element
1	Teelöffel
2	Dessertlöffel
3	Suppenlöffel
4	Saucenlöffel
5	Serviergabel
6	Gabeln
7	Messer
8	Servierlöffel

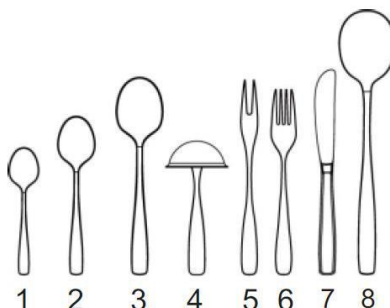

Zum Spülen von folgendem Besteck / Geschirr in der Spülmaschine

- Sind nicht angegeben
- Besteck mit Holz-, Porzellan- oder Perlmuttergriffen
- Kunststoffartikel, die nicht hitzebeständig sind
- Altes Besteck mit verklebten Teilen, die nicht temperaturbeständig sind
- Besteck oder Geschirr mit Kleber
- Zinn- oder Kupferelemente
- Bleikristallglas
- Stahlgegenstände, die rosten können
- Holztablets
- Kunstfaserartikel



VORSICHT!

Lassen Sie keine Gegenstände von unten hängen

Sind bedingt angepasst

Einige Glasarten können nach mehreren Waschgängen anlaufen.

Silber- und Aluminiumelemente neigen beim Waschen zum Verfärben.

Glasmuster können ausbleichen, wenn sie häufig in der Spülmaschine gewaschen werden.

HINWEIS :Geben Sie keine Zigarettenasche, Kerzenwachs, Haarspray oder Farbe in schmutzige Gegenstände. Wenn Sie neues Geschirr kaufen, achten Sie darauf, dass es spülmaschinenfest ist.

HINWEIS :Bitte vermeiden Sie es, Ihren Geschirrspüler zu überladen.

Es ist nur Platz für 14 Standardgerichte. Verwenden Sie kein Geschirr, das nicht in die Spülmaschine gegeben werden kann. Dies ist wichtig für gute Ergebnisse und für einen vernünftigen Energieverbrauch.

Besteck und Geschirr laden

Bevor Sie das Geschirr beladen, müssen Sie:
sperrige Reste entfernen

Weichen Sie verbrannte Speisereste in Ihren Töpfen und Pfannen auf

Beachten Sie beim Einlegen von Geschirr und Besteck folgendes:

Geschirr und Besteck dürfen die Rotation der Sprüharme nicht behindern.

Beladen Sie hohle Gegenstände wie Tassen, Gläser, Töpfe etc. mit der Öffnung nach unten, damit sich kein Wasser im Behälter oder einem tiefen Boden sammeln kann.

Geschirr und Besteckelemente dürfen nicht ineinander gestellt oder übereinander liegen

- Um eine Beschädigung der Gläser zu vermeiden, dürfen sie sich nicht berühren
- Laden Sie größere, schwieriger zu reinigende Gegenstände in den unteren Korb
- Der obere Korb ist für empfindlichere und leichtere Gegenstände wie Gläser, Kaffee- und Teetassen ausgelegt tea

Warnung !

Aufrecht gelagerte Messer mit langen Klingen stellen eine potentielle Gefahr dar! Lange und/oder scharfe Besteckteile wie Tranchiermesser sollten waagrecht in den Oberkorb gelegt werden.

Schäden an Glaswaren und anderem Geschirr

Mögliche Ursachen :

- Glasart oder Herstellungsverfahren. Chemische Zusammensetzung des Waschmittels.
- Wassertemperatur und Dauer des Geschirrspülprogramms.

Lösungsvorschläge:

- Verwenden Sie Glas- oder Porzellangeschirr, das vom Hersteller in der Spülmaschine gekennzeichnet ist.
- Verwenden Sie ein mildes Reinigungsmittel, das als Geschirrkonservierung bezeichnet wird. Fragen Sie ggf. die Waschmittelhersteller nach weiteren Informationen.
- Wählen Sie ein Niedrigtemperaturprogramm.
- Um Beschädigungen zu vermeiden, nehmen Sie das Glas und das Besteck so schnell wie möglich nach Programmende aus der Spülmaschine.

Am Ende des Waschens

Wenn der Waschgang beendet ist, ertönt der Summer des Geschirrspülers 6 Mal und stoppt dann. Schalten Sie das Gerät mit der ON / OFF-Taste aus, unterbrechen Sie die Wasserzufuhr und öffnen Sie die Tür des Geschirrspülers. Warten Sie einige Minuten, bevor Sie den Geschirrspüler entladen, um zu vermeiden, dass Geschirr und Utensilien berührt werden, solange es noch heiß ist und eher zerbricht. Sie trocknen auch besser.

Befüllen des Salzbehälters

1. Schrauben Sie den Deckel des Salzbehälters ab, indem Sie ihn gegen den Uhrzeigersinn drehen.
2. Setzen Sie den mitgelieferten Trichter in die Öffnung des Salzbehälters und gießen Sie ca. 2 kg Salz in den Behälter.



Setzen Sie die Kappe wieder auf, indem Sie sie im Uhrzeigersinn aufschrauben.

HINWEIS: Füllen Sie nur dann Salz in den Tank, wenn die Salznachfüll-Kontrollleuchte aufleuchtet; diese Anzeige kann eine Weile eingeschaltet bleiben.

Während das Salzfach gefüllt ist, hängt es davon ab, wie schnell sich das Salz auflöst.

Verwendung des Klarspüler- und Reinigungsmittelbehälters

Klarspüler hilft Geschirr schneller zu trocknen und beugt Kalkablagerungen und Flecken vor und läuft während des Spülgangs automatisch ins Wasser ab letzte Spülung.

Waschmittel- und Flüssigkeitsspender Spülsystem befinden sich an der Innenseite der Tür: die **Waschmittelschublade** links und der Klarspülerdosierer rechts.

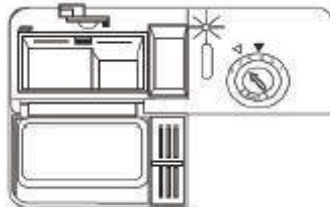

Füllen mit Klarspüler

1. Drehen Sie den Tankdeckel gegen den Uhrzeigersinn, um ihn zu öffnen.
2. Füllen Sie den Klarspüler ein, bis der Tank voll ist.
 - Die visuelle Füllstandsanzeige neben der Kappe sollte vollständig dunkel sein.
3. Setzen Sie den Knopf wieder ein, indem Sie ihn im Uhrzeigersinn drehen.



HINWEIS :Wenn die optische Anzeige klar wird oder die Füllstandsanzeige aufleuchtet, muss der Tank nachgefüllt werden.

Einstellen des Klarspülerbehälters

Die Standardeinstellung für diesen Geschirrspüler ist 5, es stehen insgesamt 6 Einstellungen zur Verfügung.

Die Dosiermenge des Klarspülers ist proportional zur Stellung des Wahlschalters.

Spülmittel einfüllen

1. Um den Deckel des Waschmittelfachs zu öffnen, drücken Sie vorsichtig auf den Entriegelungsknopf.
2. Füllen Sie das Reinigungsmittel ein und schließen Sie den Deckel vorsichtig.

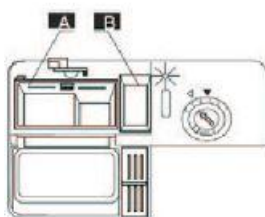
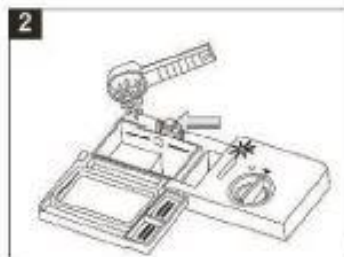
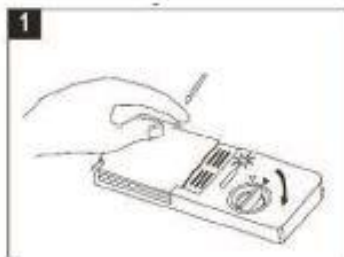

A) Waschmittel für den Hauptwaschgang

B) Waschmittel für die Vorwäsche

HINWEIS :Verwenden Sie nur Reinigungsmittel, die speziell für Spülmaschinen entwickelt wurden. Für beste Ergebnisse ist es wichtig, ein qualitativ hochwertiges Reinigungsmittel zu verwenden.

Energie sparen

- Wenn Sie diese Richtlinien befolgen, verbraucht Ihr Gerät weniger Strom und Wasser.
- Verwenden Sie das Programm Eco 50°.
- Wenn Sie nur wenig Geschirr zu spülen haben, nutzen Sie die zusätzliche Halbbeladungsfunktion.

Waschmittel

Finden Sie heraus, welche Reinigungsmittel für Ihr Gerät geeignet sind.

Geeignete Reinigungsmittel

Verwenden Sie nur Reinigungsmittel, die für Ihre Spülmaschine geeignet sind. Geeignet sind sowohl Waschmittel als auch Mischwaschmittel. Für beste Wasch- und Trockenergebnisse verwenden Sie ein einfaches Waschmittel zusammen mit einem speziellen Salz → und Klarspüler → Moderne Waschmittel sind effizient; im Allgemeinen auf einem niedrigen alkalischen Niveau formuliert, enthalten sie Enzyme. Die Enzyme bauen Stärke ab und lösen Albumin und Proteine. Um farbige Flecken (zB von Tee, Ketchup) zu entfernen, enthalten diese Reinigungsmittel sauerstoffbasierte Bleichmittel. Hinweis: Bitte befolgen Sie die Anweisungen des Herstellers Ihres Waschmittels.

Waschmittel	Beschreibung
-------------	--------------

Lutschtabletten	Die Tabletten sind für alle Waschaufgaben geeignet und sollten nicht verschüttet werden. Bei Verwendung mit kürzeren Programmen können sich die Lutschtabletten möglicherweise nicht vollständig auflösen und am Ende des Zyklus Waschmittelrückstände hinterlassen. Dies kann das Reinigungsergebnis beeinträchtigen.
------------------------	--

Pulverwaschmittel	Für kürzere Programme werden Pulverwaschmittel empfohlen. Die Dosierung kann je nach Verschmutzungsgrad angepasst werden.
--------------------------	---

Flüssigwaschmittel	Flüssigwaschmittel wirken leerer und werden für kürzere Programme ohne Vorwäsche empfohlen. Flüssigwaschmittel kann aus dem Waschmittelfach auslaufen, obwohl das Waschmittelfach richtig geschlossen ist.
---------------------------	--

Flüssigwaschmittel wirken leerer und werden für kürzere Programme ohne Vorwäsche empfohlen. Flüssigwaschmittel kann aus dem Waschmittelfach auslaufen, obwohl das Waschmittelfach richtig geschlossen ist. Dies ist kein Fehler und sollte nicht schwerwiegend sein, wenn Sie die folgenden Richtlinien befolgen:

Mischwaschmittel





Auf dem Markt werden neben herkömmlichen Waschmitteln allein eine ganze Reihe von Produkten mit Zusatzfunktionen angeboten. Diese Produkte enthalten neben dem Reiniger einen Klarspüler und Salzersatzstoffe (3 in 1) sowie je nach Kombination (4 in 1, 5 in 1 etc.) weitere Komponenten. -taries beabsichtigt p. Ex. zum Schutz von Glas oder zur Wiederherstellung des Glanzes von Stahlgeschirr. Generell funktionieren Mischwaschmittel nur mit Wasser mit einer maximalen Härte von 37 ° fH. Ab einer Wasserhärte von 37 °fH müssen Sie Spezi­alsalz und Klarspüler hinzufügen. Für Wasch- und Trockenergebnisse empfehlen wir die Verwendung von Spezi­alsalz und Klarspüler ab einer Wasserhärte von 25° fH. Wenn Sie Mischwaschmittel verwenden,

Verwendung ungeeigneter Reinigungsmittel

Verwenden Sie keine Reinigungsmittel, die Ihr Gerät beschädigen oder Ihrer Gesundheit schaden können.

Waschmittel	Beschreibung
Handgeschirrspülmittel	Handgeschirrspülmittel können eine verstärkte Schaumbildung verursachen und das Gerät beschädigen.
Chlorhaltige Waschmittel	Chlorrückstände auf Geschirr können gesundheitsschädlich sein.

Waschprogramme

Programm	Informationen zur Zyklusauswahl	Beschreibung des zyklus	Waschmittel (Vor / Haupt)	Zeit Ausführung (Mindest)	Energie (kWh)	Das Wasser (L)
 Intensiv	Für schmutzigste Lasten wie Töpfe, Pfannen, Töpfe und Geschirr auf welchem Trockenfutterwurden für einige gestellt Zeit.	Vorwäsche Hauptwäsche (60 °C) Spülen1 Spülen2 Heiß spülen Trocknen	3/20 (oder 3 in 1)	213	1.680	15,3
Eco (* EN60436) (Programm Standard)	Für normal verschmutzte Ladungen, wie leicht verschmutzte Töpfe, Teller, Gläser und Töpfe. Standard-Tageszyklus.	Vorwäsche Hauptwäsche (48 °C) Spülen Heiß spülen Trocknen	3/20 (oder 3 in 1)	234	0,861	10
 Täglich	Leichter Waschgang zu verwenden für empfindlichere Artikel, die sind temperaturempfindlich hoch (den Zyklus ausführen direkt nach Gebrauch)	Vorwäsche Hauptwäsche (45 °C) Spülen Heiß spülen Trocknen	3/16 (oder 3 in 1)	152	0,950	13
 60 Minuten	Für Teller und Aufläufe leicht und normal jeden Tag schmutzig.	Heißspülen 1 Heißspülen 2 Heißes Spülen (50 °C) Trocknen	3/16	60	1.050	9,6
 Schnell	Kürzere Wäsche für leicht verschmutzte Ladungen, die nicht benötigen keine Trocknung.	Hauptwäsche (45 °C) Heiß spülen vz	3/16	40	0,600	6.6
 Vorwäsche	Um das Geschirr zu spülen, das Sie planen später am Tag zu waschen wash	Vorwäsche	/	12	0,010	3.9

1) Das ECO-Programm eignet sich zum Reinigen von normal verschmutztem Geschirr, es ist das effizienteste Programm in Bezug auf Energie- und Wasserverbrauch.

2) Manuelles Vorspülen des Geschirrs führt zu erhöhtem Wasser- und Energieverbrauch und wird nicht empfohlen.

3) Das Spülen von Geschirr in einer Haushaltsgeschirrspülmaschine verbraucht im Allgemeinen weniger Energie und Wasser als das Geschirrspülen von Hand, wenn die Haushaltsgeschirrspülmaschine gemäß dieser Gebrauchsanweisung verwendet wird.

* EN 60436: Dieses Programm ist der Testzyklus Informationen zur Vergleichbarkeitsprüfung nach Norm EN60436, sind wie folgt:

- Kapazität: 15 Einstellungen
- Oberkorbposition: Niedrige Position
- Klarspülereinstellung: 6 (oder 4 bei einem Spender mit vier Einstellungen)

Gerät einschalten

Starten eines Waschgangs

1. Unter- oder Oberkorb herausnehmen, Geschirr beladen. Es wird empfohlen, zuerst den unteren Korb und dann den oberen Korb zu beladen (siehe Abschnitt „Geschirrspüler beladen“).

Spülmittel hinzufügen (siehe Abschnitt „Salz, Spülmittel und Klarspüler“).

2. Verbinden Sie den Stecker mit der Steckdose. Die Stromversorgung beträgt 220-240VAC 50Hz, die Steckdosenspezifikation ist 12A 250VAC 50Hz. Stellen Sie sicher, dass die Wasserversorgung auf maximalen Druck eingestellt ist. Schließen Sie die Tür, drücken Sie die Taste "Ein / Aus", dann die Taste "Programm", um den gewünschten "Waschgang" auszuwählen. (Siehe Abschnitt mit dem Titel „Waschzyklustabelle“).

Mit ein wenig

Kraft, um sicherzustellen, dass die Tür richtig geschlossen ist.

HINWEIS: Wenn die Tür richtig geschlossen ist, ertönt ein Klicken.

Wenn der Waschvorgang beendet ist, können Sie ihn durch Drücken der Taste „Ein/Aus“ ausschalten.

Programm ändern

Postulat: Ein laufender Zyklus kann nur geändert werden, wenn er erst seit kurzer Zeit läuft. Andernfalls kann es sein, dass das Waschmittel bereits freigesetzt wurde und das Gerät das Waschwasser bereits abgelassen hat. In diesem Fall muss die Waschmittelschublade aufgeladen werden (siehe Abschnitt „Waschmittel einfüllen“). Drücken Sie die Taste „Power“, um das Programm abzubrechen, dann schalten Sie die Maschine wieder ein. Sie können dann das Programm auf die gewünschte Programmeinstellung ändern (siehe Abschnitt „Waschgang starten..“).

HINWEIS: Wenn Sie während des Waschvorgangs die Tür öffnen, stoppt die Maschine und der Alarm ertönt, E1 wird angezeigt. Wenn Sie die Tür schließen, läuft die Maschine weiter.

Die 6 Programmleuchten zeigen den Status des Geschirrspülers an:

- a) Eine der Programmkontrollleuchten leuchtet -> Zyklus läuft
- b) Eine der Programmkontrollleuchten blinkt -> unterbrechen

HINWEIS:

Wenn alle Lichter aufleuchten, bedeutet dies, dass die Maschine außer Betrieb ist, schalten Sie die Netz- und Wasserversorgung ab, bevor Sie den Kundendienst rufen.

Vergessenes Gericht

Ein vergessenes Geschirr kann jederzeit vor dem Öffnen des Waschmittelfachs hinzugefügt werden.

- ❖ 1 Öffnen Sie die Tür des Geschirrspülers leicht, um den Spülvorgang zu stoppen.
- ❖ 2 Nachdem die Sprüharme zum Stillstand gekommen sind, können Sie die Tür vollständig öffnen.
- ❖ Fügen Sie die vergessenen Gerichte hinzu.
- ❖ Schließen Sie die Tür, der Geschirrspüler läuft nach zehn Sekunden.



VORSICHT !

Es ist gefährlich, die Tür beim Waschen zu öffnen, da das heiße Wasser

kann dich verbrühen.

Schalten Sie die Spülmaschine aus.

Die Digitalanzeige zeigt „---“ und der Summer ertönt 6 mal, nur in diesem Fall ist das Programm beendet.

1. Schalten Sie den Geschirrspüler durch Drücken der „Power“-Taste aus.
2. Drehen Sie den Wasserhahn zu!

Öffnen Sie die Tür vorsichtig. Beim Öffnen der Tür kann heißer Dampf entweichen!

- Warme Speisen sind stoßempfindlich. Lassen Sie das Geschirr daher ca. 15 Minuten abkühlen, bevor Sie es aus dem Gerät nehmen.
- Öffnen Sie die Tür des Geschirrspülers, lassen Sie sie angelehnt und warten Sie einige Minuten, bevor Sie das Geschirr entnehmen. Auf diese Weise werden sie kühler und die Trocknung wird besser.

Entleeren des Geschirrspülers

Es ist normal, dass die Spülmaschine innen nass wird. Leeren Sie zuerst den Unterkorb, dann den Oberkorb. Dadurch wird verhindert, dass Wasser aus dem Oberkorb auf das Geschirr im Unterkorb tropft.

Räum das Geschirr auf

Bewahren Sie das Geschirr richtig auf, um das Spülergebnis zu optimieren und Beschädigungen Ihrer Schabracken zu vermeiden und Gerät.

Rat

- Mit der Spülmaschine sparen Sie im Vergleich zur Handwäsche Energie und Wasser.
- Um den Energie- und Wasserverbrauch zu optimieren, beladen Sie die Maschine bis zur angegebenen Anzahl von Standardabdeckungen.
- Für beste Wasch- und Trockenergebnisse legen Sie konvexe und konkave Teile schräg an, damit das Wasser ablaufen kann.

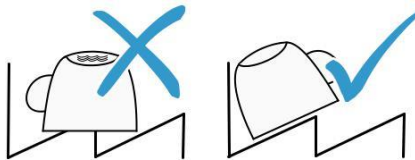

1. Entfernen Sie grobe Speisereste von Ihrem Geschirr

Um Ressourcen zu schonen, Geschirr nicht unter fließendem Wasser vorspülen.

2. Stellen Sie das Geschirr unter Beachtung der folgenden Hinweise weg:

- Lagern Sie stark verschmutztes Geschirr im unteren Geschirrkorb, S. Ex. Die Aufläufe. Die erhöhte Strahlintensität verbessert das Reinigungsergebnis.
- Um Beschädigungen Ihres Geschirrs zu vermeiden, stellen Sie sicher, dass es in Ihrer Spülmaschine stabil steht.
- Vermeiden Sie Verletzungen, indem Sie Besteck mit der scharfen, spitzen Seite nach unten legen.
- Stellen Sie die Behälter mit den Öffnungen nach unten, um zu verhindern, dass sich Wasser darin ansammelt.
- Vermeiden Sie eine Blockierung der As-Persion-Arme in ihrer Rotation
- Legen Sie keine Kleinteile in die Tablettenaufnahmekammer und vermeiden Sie es, die Tablette mit Geschirr zu überladen, um die Abdeckung des Waschmittelfachs nicht zu blockieren.

Reinigung und Instandhaltung

Schalten Sie das Gerät immer aus und ziehen Sie das Netzkabel ab, bevor Sie es reinigen.

Verwenden Sie keine chemischen Lösungsmittel oder scharfen Reinigungsmittel, dies könnte die Beschichtung des Gerätes beschädigen.

Reinigen Sie die Außenflächen und den Geschirrspülerraum mit einem feuchten Tuch.

Filterreinigung

Das Filtergerät besteht aus einem Hauptfilter (1), einem Zentralfilter (2) und einem Mikrofilter (3).



Entfernen der Filter



Drehen Sie den Mittelfilter und den Mikrofilter gegen den Uhrzeigersinn, um sie aus dem Gerät zu entfernen. Trennen Sie die Filter. Nehmen Sie den Hauptfilter heraus.

Spülen Sie die Filter unter fließendem Wasser mit einer weichen Bürste aus. Reinigen Sie die Filter regelmäßig. Ersetzen Sie die Filtereinheit, indem Sie sie im Uhrzeigersinn drehen, bis sie einrastet.

WARNUNG :Lassen Sie die Spülmaschine nie ohne Filter laufen.

Türreinigung

Reinigen Sie die Kanten der Tür mit einem feuchten Tuch.

Um zu verhindern, dass Wasser in die Türverriegelung eindringt und die elektrischen Komponenten erreicht, verwenden Sie keine Sprühreiniger.

Reinigung der Sprüharme

Die Sprüharme müssen regelmäßig gereinigt werden, um jegliche Verstopfungsgefahr zu vermeiden; die Arme lassen sich leicht demontieren.

Um den oberen und unteren Sprüharm zu entfernen, halten Sie sie fest, indem Sie sie abschrauben oder herausziehen.

Waschen Sie die Sprüharme unter fließendem Wasser, setzen Sie sie dann wieder ein und stellen Sie sicher, dass ihre Drehbewegung durch nichts behindert wird.



Vorsichtsmaßnahmen gegen das Einfrieren

Stellen Sie den Geschirrspüler nicht an einem Ort auf, an dem die Temperatur unter 0 °C liegt. Wenn dies unbedingt erforderlich ist, leeren Sie den Geschirrspüler, schließen Sie die Tür, trennen Sie den Wasserzulaufschlauch und entleeren Sie ihn.

Anleitung zur Fehlerbehebung

Problem	Mögliche Ursachen	Lösungen
Die Spülmaschine nicht anfangen	Die Sicherung ist durchgebrannt oder der Leistungsschalter wurde ausgelöst.	Ersetzen Sie die Sicherung oder starte es neu Schutzschalter Alle trennen andere Geräte, die wäre verbunden mit dem gleiche Schaltung wie die Waschmaschine Geschirr.
	Die Geschirrspülmaschine ist nicht unter Stromspannung	Überprüfen Sie, ob die Spülmaschine ist an und seine Tür ist richtig geschlossen Prüfen, ob die Stromkabel ist richtig eingesteckt.
	Die Tür ist falsch geschlossen.	Schließen Sie die Tür fest.
Das Wasser läuft nicht ab keine Spülmaschine	Das Rohr Evakuierung ist gefaltet	Überprüfen den Abflussrohr.
	Der Filter ist verstopft	Überprüfen Sie die Filter (siehe Absatz "Reinigung von Filter").
	Die Küchenspüle ist verstopft	Überprüfen Sie, ob das Waschbecken leer ist normal. Wenn die Spüle dies nicht tut nicht leer, ruf a Klempner.

	Mögliche Ursachen	Lösungen
Ausbildung Schaumstoff innen	Falsche Wahl von Waschmittel oder abgelaufenes Waschmittel	Nur benutzen Spezialwaschmittel für Spülmaschine zu vermeiden Die Formation der Schaum. Wenn dies jedoch passiert, öffne die Tür aus der Spülmaschine und lassen der Schaum verdampfen. verschließe die Tür, dann ein Programm starten zum leeren waschen Wasser. Wiederholen Sie den Vorgang, wenn notwendig.
	Klarspüler übergelaufen.	Bei Überlauf, sofort abwischen läuft.
Flecken auf Oberflächen Innere	Das verwendete Waschmittel enthaltener Farbstoff.	Prüfen Sie, ob das Reinigungsmittel verwendet enthält nicht Farbstoff.
Weißer Film an Oberflächen Innere	Mineralien aus hartes Wasser	Um den Innenraum zu reinigen, nur einen Schwamm verwenden nass mit ein wenig Geschirrspülmittel, und trage Handschuhe in Gummi. Verwenden Sie niemals andere Waschmittel als Waschmittel für Spülmaschinen, also um die Bildung von zu vermeiden Schaum.

Problem	Mögliche Ursachen	Lösungen
Flecken rost an Bedeckt	Gewaschenes Besteck nicht widerstehen Korrosion.	
	Kein Programm Waschen wurde nicht gestartet nach Zugabe von Salz. Spuren von Salz sind mit dem Waschwasser vermischt.	Verwenden Sie immer die Waschprogramm ausdrücken. Fügen Sie Salz hinzu Gerät ohne Einsetzen Geschirr.
Die Geschirrspülmas- chine ist laut.	Das Geschirr kollidiert. Sprüharme anklopfen Geschirr Artikel.	Beziehen auf Absatz "Laden Körbe „zu stellen“ das Geschirr richtig.
Das Geschirr ist nicht sauber.	Das Geschirr war nicht richtig angeordnet. Das Waschprogramm ausgewählt ist nicht genug intensiv. Waschmittelmenge unzureichend oder Reinigungsmittel nein passend. Die Sprüharme sind verstopft.	Beziehen auf Absatz "Laden Körbe". Wählen Sie ein Programm intensiver. Verweisen im Absatz "Waschprogramme". Verwenden Sie mehr Waschmittel oder ändern Sie es. Ändern Sie das Layout von das Geschirr so was die Sprüharme kann sich frei drehen.
	Filter sind nicht sauber oder nicht richtig angeordnet.	Reinigen und / oder zusammenbauen das Filtergerät korrekt.

Problem	Mögliche Ursachen	Lösungen
Flecken und Spuren auf dem Geschirr.	Die Einstellung von Flüssigkeitsspende Spülen ist zu viel Schüler.	Ändern Sie die Einstellung der Klarspülerbehälter.
Das Geschirr ist trocken falsch.	Das Geschirr ist nicht bereit korrekt	Siehe Absatz "Körbe laden".
	Das Flüssigkeitsreservoir Klarspüler ist leer oder nicht voll genug.	Füllen Sie den Tank oder erhöhen Sie die Einstellung, wenn angemessen.
	Schlechte Wahl von Programm	Wählen Sie ein Programm mit Waschzeit länger.

Fehlercodes

Fehlercodes	Bedeutung
E1	Die Tür ist nicht richtig geschlossen.
E2	Schlechte Funktion der Wasserversorgung
E3	Fehlfunktion des Wasserauslasses
E4	Fehler Temperatursensor
E5	Überlauf / Leck
E6	Wasserleck
E7	Normale Heizung

DATENBLATT ENERGIETIKETTIERUNGSVERORDNUNG: 2019/2017 / EU

Das Produktinformationsblatt nach EU-Verordnung 2019/2017 Das Energielabel für Spülmaschinengeräte finden Sie unter der auf dem Energielabel angegebenen URL oder QR-Code.

SDW1542BDIX - URL: <https://eprel.ec.europa.eu/qr/401630>

Zusammenhang zwischen dem Energielabel 1059/2010 / EU und dem neuen Energielabel 2019/2017 / EU

Das aktuelle 1059/2010/EU-Label verwendet das weniger effiziente A+++ / D-Kennzeichnungssystem. Die gemischte Skala des Labels mit vielen „+“ ist nicht mehr transparent und die Mehrzahl der Produkte befindet sich heute schon in den ersten 2 bis 3 Klassen.

Daher hat die Europäische Union das Label entsprechend den Bedürfnissen der Nutzer überarbeitet und optimiert. Das neue Energielabel 2019/2017 / EU enthält nur noch die Energieklassen A bis G. Die Klassenstufen werden regelmäßig aktualisiert.

Produktgarantie und Ersatzteile verfügbar

Im Rahmen der geltenden Herstellergarantie ist die Nutzung des Kundendienstes kostenlos. Die Mindestgaranziezeit (Herstellergarantie für Privatverbraucher) im Europäischen Wirtschaftsraum beträgt 2 Jahre gemäß den am Ort geltenden Garantiebedingungen. Die Garantiebedingungen berühren keine anderen Rechte oder Ansprüche, die Ihnen nach lokalem Recht zustehen.

Ausführliche Informationen zu Garanziezeit und Garantiebedingungen in Ihrem Land erhalten Sie beim Kundendienst, Ihrem Händler oder auf unserer Website.

Original-Ersatzteile, die nach der jeweiligen Ökodesign-Richtlinie funktionieren, erhalten Sie für mindestens 4 Jahre ab Inverkehrbringen Ihres Gerätes im Europäischen Wirtschaftsraum beim Kundendienst. .

Weitere technische Spezifikationen zum Reparaturpartner und zum Bestellen von Ersatzteilen finden Sie unter:

<https://www.schneiderconsumer.com>

Garantie

Die Garantie deckt weder Verschleißteile des Produkts noch Probleme oder Schäden aufgrund von:

- (1) Oberflächenverschlechterung durch normalen Verschleiß des Produkts;
 - (2) Defekte oder Verschlechterung durch Kontakt des Produkts mit Flüssigkeiten und durch Korrosion durch Rost oder das Vorhandensein von Insekten;
 - (3) jeder unbefugte Vorfall, Missbrauch, Missbrauch, Modifikation, Demontage oder Reparatur;
 - (4) jede unsachgemäße Wartung, Verwendung nicht in Übereinstimmung mit den Anweisungen
 - (5) über das Produkt oder den Anschluss an eine falsche Spannung;
- jegliche Verwendung von Zubehör, das nicht vom Hersteller geliefert oder genehmigt wurde.

Die Garantie erlischt in dem Fall Beseitigung das Typenschild und/oder die Seriennummer des Produkts.

Entsorgung gebrauchter Haushaltsgeräte



Die Europäische Richtlinie 2012/19/EU über Elektro- und Elektronik-Altgeräte (WEEE) verlangt, dass gebrauchte Haushaltsgeräte nicht in den normalen Hausmüll gegeben werden. Gebrauchte Geräte müssen getrennt gesammelt werden, um die



Rückgewinnungsrate und das Recycling der Materialien, aus denen sie bestehen, zu optimieren und die Auswirkungen auf die menschliche Gesundheit und die Umwelt zu reduzieren.

Das Symbol der durchgestrichenen Mülltonne ist auf allen Produkten angebracht, um Sie an die Getrenntsammlungspflichten zu erinnern.

Verbraucher sollten sich an die örtlichen Behörden oder ihren Händler wenden, um das Verfahren zum Entfernen ihres alten Geräts zu befolgen.

SCHNEIDER