

SCHNEIDER

**Lave-linge à chargement frontal
entièrement automatique**

SCFL6100

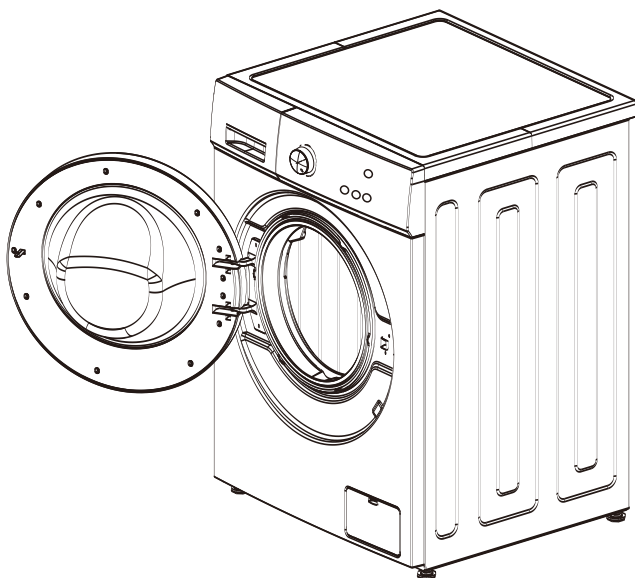

Manuel utilisateur

**Veillez lire attentivement les instructions suivantes avant
d'utiliser cet appareil. Veillez conserver ces instructions
pour toute future référence.**





ATTENTION

- Cet appareil n'est pas destiné à être utilisé par des personnes (enfants compris) aux capacités physiques, sensorielles ou mentales réduites, sans expérience et sans connaissances de l'appareil à moins qu'ils n'aient été informés de la manière d'utiliser ce dernier par une personne responsable de leur sécurité.
- Les jeunes enfants doivent être surveillés afin de s'assurer qu'ils ne jouent pas avec l'appareil.
- Cet appareil peut être utilisé par des enfants âgés d'au moins 8 ans et des personnes aux capacités physiques, sensorielles ou mentales réduites,

ou avec un manque d'expérience ou de connaissance, si elles sont surveillées ou formées à l'utilisation de l'appareil en toute sécurité, et qu'elles comprennent les dangers potentiels. Les enfants ne doivent pas jouer avec l'appareil. Le nettoyage et l'entretien ne doivent pas être effectués par des enfants sans surveillance.

- Les enfants de moins de 3 ans doivent être tenus à l'écart à moins d'être surveillés en permanence.
- Si le câble d'alimentation est endommagé, il doit être remplacé par le fabricant ou par l'un de ses réparateurs ou par des personnes similairement qualifiées afin d'éviter tout danger.

- **ATTENTION** : Afin d'éviter tout danger dû à une remise à zéro involontaire de la protection thermique, cet appareil ne doit pas être alimenté par un dispositif de commutation externe tel qu'une minuterie, ou relié à un circuit qui est régulièrement mis en marche et arrêté par le service public.
- Les nouveaux ensembles de tubes flexibles qui accompagnent l'appareil doivent impérativement être utilisés en éliminant les anciens flexibles.

Consignes de sécurité (à suivre impérativement)

- **Afin d'éviter toute lésion ou dommage à l'utilisateur ou à la personne et aux biens d'autrui, veuillez vous assurer de suivre les consignes de sécurité.**



Avertissements

- **Risque de choc électrique.**
 - 1. Veuillez utiliser 220V-240V, au-dessus de 10 A avec prise de terre dédiée.**
 - 2. En branchant et en débranchant le câble d'alimentation, veuillez utiliser la fiche. N'utilisez pas le câble d'alimentation endommagé. Lorsque la fiche du câble d'alimentation est sale, veuillez essuyer l'avec un chiffon sec, en temps utile.**
 - 3. N'utilisez pas la main mouillée pour insérer ou retirer la fiche.**
 - 4. Veuillez retirer la prise lorsque vous avez terminé ou après une réparation ou un nettoyage.**

• Risque d'incendie et de fuite de courant

1. Ne laissez pas le lave-linge à proximité du feu, ou n'allumez pas des cigarettes, des bougies et des matériaux volatiles.

2. Veuillez ne pas répandre l'eau sur le panneau de commande du lave-linge.

3. Veuillez ne pas mettre le lave-linge à l'extérieur ou dans un endroit humide.

4. Veuillez réparer la pompe de vidange et assurez-vous que l'égout n'est pas obstrué.

- **Risque de haute température**

1. **Lors du lavage à haute température, le verre du hublot chauffe. Evitez de toucher le verre du hublot, et éloignez en particulier les enfants.**

2. **Lorsque vous ouvrez la porte après un lavage à haute température, veuillez attendre que la température soit descendue à un niveau de sécurité et que la porte se déverrouille automatiquement.**

- **Risque de se faire mal.**

1. **Veuillez manipuler la boîte de carton après l'enlèvement, ne laissez pas les enfants le toucher ou en manger.**

2. **Ne laissez pas les enfants jouer ou grimper sur le lave-linge.**

3. Veuillez fermer la porte après utilisation pour éviter que les enfants ne pénètrent dans le tambour.

• Risque de blessure

1. Ne mettez pas de choses lourdes sur le dessus du lave-linge.

2. Si vous souhaitez déplacer la machine, n'oubliez pas de demander de l'aide.

3. Veuillez ne pas demander aux personnes non professionnelles de réparer la machine.

• Risque d'endommager les vêtements

1. Veuillez ne pas laver les vêtements résistants à l'eau, comme les imperméables, les vêtements ou les couvertures remplies de plumes, ainsi que les sacs de couchage.

2. Veuillez laver les vêtements qui peuvent être lavés, si vous avez un doute, veuillez consulter les instructions.

• Risque d'explosion



1. Veuillez ne pas laver les chiffons tâchés de kérosène, essence, diluant, produits inflammables.

2. Veuillez ne pas laver quand il y a une fuite de gaz.

• En retirant la fiche, le verrouillage peut se déverrouiller même s'il y a beaucoup d'eau à l'intérieur. Par conséquent, vérifiez le niveau d'eau à l'intérieur avant de déverrouiller la porte afin d'éviter toute perte inutile.

Nom de la pièce

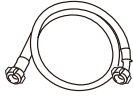
Spécification de la pièce jointe

Manuel utilisateur	tube d'alimentation en eau	Clé	Boulons de transport
			

Nom de l'élément

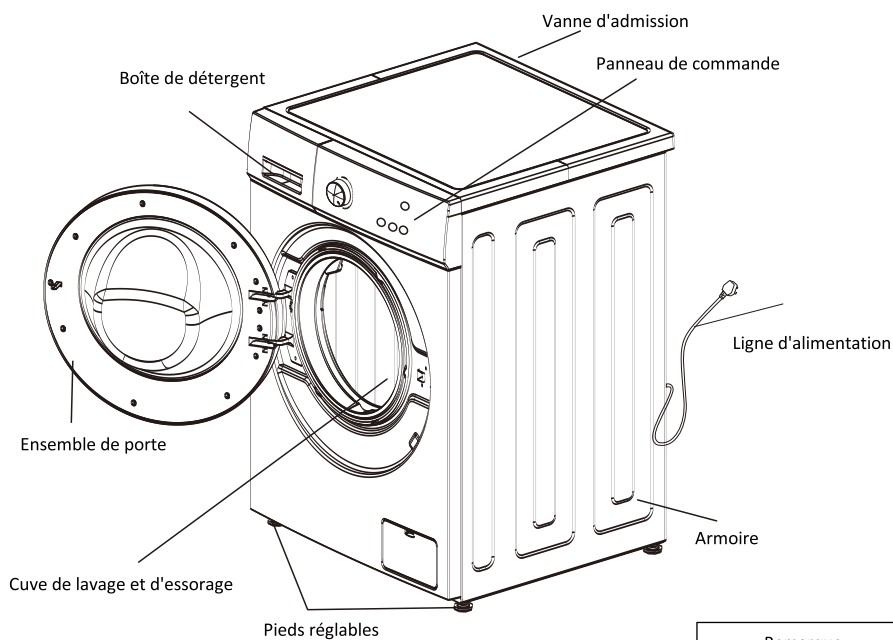

L'image ci-dessus n'est pas contraignante.
Les informations détaillées doivent se baser sur le produit réel !

Remarque :

1. La première utilisation peut drainer de l'eau. Son l'eau résiduelle après le test de performance, est un phénomène normal.
2. Après chaque utilisation, veuillez plaît extraire la prise et fermer le robinet pour éviter toute inondation accidentelle ou incendie.

Instruction d'installation

- Assurez-vous que la température des endroits où le lave-linge est installé ou placé est supérieure à 0 ° C ou mettez-la à l'extérieur.
- Placez le lave-linge correctement selon les normes de gestion et les règlements.
- Gardez la base du lave-linge ventilé lorsqu'il est placé sur le sol avec moquette.
- Il y a trop de parasites dans les lieux d'installation. Veuillez garder l'environnement propre, car les dommages causés par les cafards ou d'autres parasites nuisibles ne relèvent pas de la garantie.
- Le lave-linge n'est pas destiné à être encastré.

Boulon de transport

Les lave-linges sont installés avec un boulon de transport pour éviter les dommages internes pendant le transport.

Démontage du boulon de transport

1. Afin d'éviter les dommages internes pendant le transport, 4 boulons sont installés.
- Avant d'utiliser le lave-linge démonter le boulon (voir tableau 1) et si les boulons ne sont pas démontés, des vibrations violentes, des bruits et des problèmes seront causés.
2. Utilisez la clé fournie pour desserrer les 4 boulons (voir le tableau 2)
3. Tournez légèrement le caoutchouc du boulon, puis retirez les boulons, gardez les boulons et la clé en veille (voir le tableau 3).
- Les boulons doivent être remontés à chaque transport du lave-linge.
4. Utilisez des butées attachées pour sceller les trous de vis (voir tableau 4)

voir tableau 1

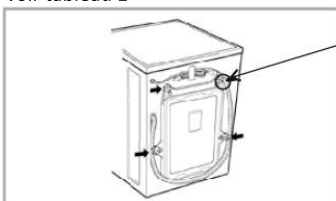

voir tableau 3

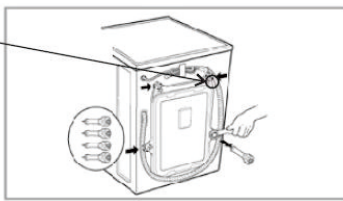

⚠ Remarque :
s'il vous plaît ne
démantelez pas
le dispositif qui
fixe le tube de
vidange.

voir tableau 2

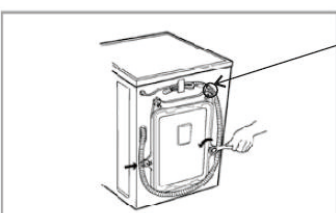

voir tableau 4

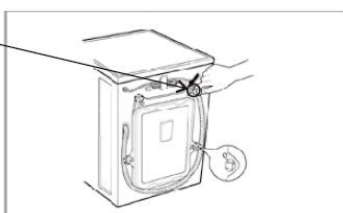

Conditions requises pour le positionnement

Ajustement horizontal :

- L'angle d'inclinaison doit être inférieur à 1 degré.

Prise de courant

- La distance entre n'importe quel côté du lave-linge et la prise de courant devrait être de 1,5 mètre maximum.
- Ne branchez pas trop d'appareils électriques sur une seule prise.
- Nettoyage de l'environnement
- Il est nécessaire de nettoyer le mur, la porte et le sol.
- Installez le lave-linge sur un sol dur et stable avec un drain au sol plutôt qu'une couverture souple ou un plancher en bois.
- Ne mettez pas de vêtements sales ou d'autres articles sur le couvercle de la tête du lave-linge, pour ne pas nuire à son bon fonctionnement.

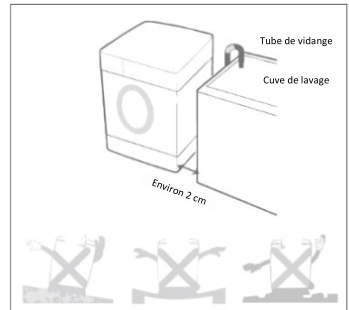

Remarque :

Branchement de l'alimentation d'alimentation

1. N'utilisez pas la carte de câblage ou quelque chose comme ça.
 2. Si les lignes électriques sont endommagées, veuillez contacter des professionnels pour les réparer.
 3. Après l'utilisation du lave-linge, débranchez et fermez le robinet.
 4. Branchez le lave-linge avec une fiche de mise à la terre conformément aux principes de câblage.
 5. Placez le lave-linge dans un endroit où il est facile de connecter la sortie.
- Contactez le centre de réparation et demandez aux professionnels de réparer le lave-linge.
 - Ne placez pas le lave-linge à un endroit où la température est inférieure à zéro. Les tubes seront gelés et cassés. De plus, une température inférieure à zéro endommagera le contrôleur de programmation.
 - Si vous déplacez le lave-linge dans un environnement où la température est inférieure à zéro, veuillez le garder à température ambiante pendant quelques heures avant de le démarrer.

Présentation de la mise à la terre

- Un lave-linge doit avoir les dispositifs de mise à la terre. En cas de problèmes de tension, l'appareil peut réduire le risque de choc électrique. L'appareil est équipé d'un câble (y compris un fil et une fiche de mise à la terre). La fiche mise à la terre doit être branchée sur une prise appropriée. Si vous voulez savoir si le lave-linge est correctement mise à la terre, veuillez contacter un professionnel du centre de réparation. Si la fiche ne correspond pas à la prise, ne la changez pas vous-même.
- Une fois que votre lave-linge fume ou émet une odeur, coupez l'alimentation et contactez le personnel d'entretien professionnel.

Raccordez le lave-linge à une entrée d'eau. Veuillez utiliser la nouvelle tuyauterie fournie plutôt que l'ancienne.

Afin d'assurer la qualité, des tests d'injection d'eau sont effectués avant que le lave-linge ne quitte l'usine, de sorte qu'il peut y avoir de l'eau à l'intérieur de la cuve interne, des joints de porte et du panneau de porte, ce qui est normal.

Raccordement de l'entrée d'eau

1. La pression de l'eau d'alimentation doit être comprise entre 30 kPa et 1000 kPa.
2. Evitez d'abraser le filetage de la vis lors du raccordement des tubes d'entrée aux vannes.
3. Veuillez installer l'équipement de chute si la pression de l'eau d'alimentation dépasse 1000 kPa.
 - Deux joints sont fournis dans les raccords des deux extrémités du tube pour éviter les fuites d'eau.
 - Ouvrez le robinet et vérifiez s'il y a des fuites au niveau des connecteurs.
 - Vérifiez les tubes régulièrement. Veuillez les changer si nécessaire.
 - Assurez-vous que les tubes ne sont pas endommagés ou qu'ils ne s'enroulent pas entre eux.

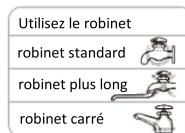

Raccordement des tubes d'entrée et des robinets

<p>1 Vérifiez les joints en caoutchouc des deux côtés du tube. Insérez un joint en caoutchouc dans les raccords filetés sur chaque tube pour éviter les fuites.</p>	<p>2 Raccordez les tubes d'alimentation en eau aux robinets d'eau fermement à la main, puis serrez un autre 2/3 avec une pince. - Raccordez le tube bleu au robinet d'eau.</p>
<p>Joint en caoutchouc</p> <p>Tube d'eau (Pour l'arrivée d'eau sur le lave-linge)</p>	<p>ATTENTION</p> <ul style="list-style-type: none"> • Evitez de trop serrer. Des dommages à l'accouplement peuvent en résulter.
<p>3 Après avoir raccordé le tube d'arrivée aux robinets d'eau, ouvrez ces robinets* pour faire sortir les substances étrangères (saleté, sable ou sciure de bois) dans les conduites d'eau. Laissez l'eau s'écouler dans un seau et vérifiez-en la température.</p>	<p>4 Raccordez les tubes à l'entrée d'eau fermement à la main, puis serrez un autre 2/3 de tour avec une pince.</p>
	<p>Arrivée d'eau</p> <p>ATTENTION</p> <ul style="list-style-type: none"> • Ne pas trop serrer les tubes. Un serrage excessif risque d'endommager les vannes et d'entraîner des fuites et des dommages matériels.
<p>5 Vérifiez s'il y a des fuites en ouvrant les robinets. Si l'eau fuit, répétez les étapes 1 à 4.</p>	

- Ce lave-linge est conçu comme appareil ménager, ne l'installez pas sur un bateau, un camion ou un avion.
- Veuillez fermer le robinet d'arrêt si vous ne l'utilisez pas pendant longtemps (par ex. pendant les vacances)
- Veuillez débrancher et annuler la fonction de verrouillage de la porte pour éviter que l'enfant ne se verrouille à l'intérieur.
- Les matériaux d'emballage (par ex. film, mousse) peuvent nuire à la sécurité de l'enfant et causer l'asphyxie !

Attention :

GARDEZ TOUS LES MATÉRIAUX D'EMBALLAGE HORS DE LA PORTÉE DES ENFANTS.

Installation du tube de vidange

- Veuillez fixer le tube de vidange à l'aide d'une corde de levage.
- Pour éviter les dommages ou les fuites à la terre, veuillez placer le tube de vidange correctement.
- Afin d'éviter le siphon, la hauteur du tube de vidange doit être comprise entre 0,85 m et 1,25 m, de plus, la borne du tube de vidange ne doit pas être placée dans l'eau.
- Si le tube de vidange est trop long, ne le forcez pas pour l'insérer dans le lave-linge, car cela causera des bruits insolites.
(Veuillez consulter le schéma à la page suivante)

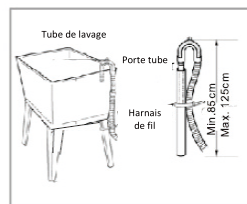
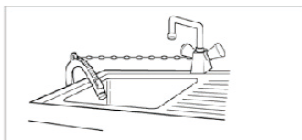
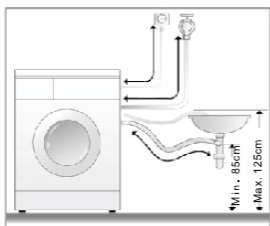

Instruction pour l'installation du tube

Ajustement horizontal

- Pour éviter le bruit et les vibrations en réglant le niveau du lave-linge, placez-le de préférence dans le coin de la pièce.
- Si le sol n'est pas de niveau, veuillez ajuster les pieds d'alignement (ne pas mettre de pièces de bois ou quelque chose comme ça), assurez-vous que ces quatre pieds touchent bien le sol et que le lave-linge est complètement mis à niveau.



- **Ajustement des pieds réglables**
Ajustez les pieds réglables pour s'assurer que le lave-linge est en équilibre, et qu'il peut être placé sur le sol fermement. Après la stabilisation, vissez le contre-écrou pour sécuriser. Ne placez pas le lave-linge dans la plate-forme qui est plus haute que le sol, afin d'éviter qu'il ne tombe en raison d'autres accidents.
- **Vérification diagonale**
En appliquant la force vers le bas sur la diagonale du lave-linge, le lave-linge ne doit pas trembler, (les deux diagonales doivent être vérifiées, si le lave-linge s'agite, veuillez réajuster le pied réglable.)

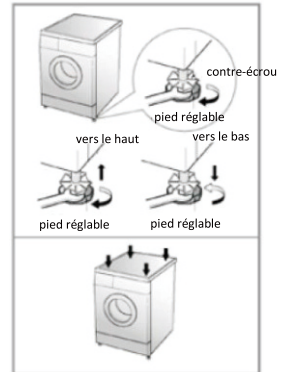

Méthodes de verrouillage et de déverrouillage de la porte

VERROUILLAGE DE LA PORTE

- Après le fonctionnement, la porte sera verrouillée automatiquement et le voyant / l'image "VERROUILLAGE PORTE" s'allume sur le panneau.

Déverrouillage de la porte

- Lorsque le voyant "VERROUILLAGE PORTE" est allumé, appuyez sur "Start / pause", puis sur LAVAGE / VIDANGE pour arrêter le fonctionnement du tambour. Veuillez attendre environ 2 minutes, que la porte se déverrouille automatiquement.
- La mousse déborde si vous ouvrez la porte pendant le fonctionnement, la ramasser avec une serviette.
- Si la température est trop élevée, il est impossible d'ouvrir la porte pendant le fonctionnement.
- Si le niveau d'eau est trop élevé, il est impossible d'ouvrir la porte pendant le fonctionnement.

La méthode d'utilisation de la boîte de détergent

Poudre détergente synthétique

- Veuillez dissoudre le détergent (par ex. des morceaux de savon) avant de le mettre dans la boîte de détergent.

Détergent liquide. Eau de Javel

- Veuillez utiliser un détergent moins moussant.
- S'il vous plaît utiliser une double quantité d'eau pour diluer le détergent de type concentré avant de mettre dans la boîte de détergent.

Adoucisseur

- Veuillez verser l'adoucisseur avant le lavage, qui atteindra le tambour automatiquement lorsque du dernier cycle.
- Lorsque vous utilisez un adoucissant concentré, diluez-le avec de l'eau appropriée.
- Ne dépassez pas le repère MAX.

Détergent de prélavage

- Veuillez mettre un détergent léger après avoir sélectionné la fonction de pré-lavage si les vêtements sont trop sales.

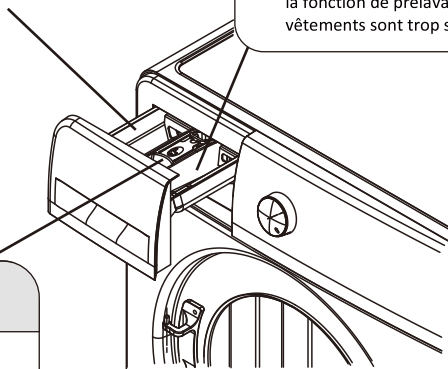

- Utilisez un détergent spécial
- Ne pas utiliser trop de détergent qui causerait trop de mousse pour ne pas risquer d'affecter la qualité de lavage et causer un dysfonctionnement.
- Choisir le détergent selon la variété de tissus, la couleur,
- La température de l'eau et le niveau de contamination.
- Veuillez utiliser un détergent lever pour laver et protéger l'environnement.

Consignes d'utilisation pour le détergent aux différentes températures

- Lors du lavage des blancs très sales, nous recommandons d'utiliser des programmes de coton de 60 ° C ou plus et un détergent en poudre normal (puissant) qui contient des agents de blanchiment qui, donnent d'excellents résultats à des températures moyennes / élevées.
- Pour les lavages entre 40 ° C et 60 ° C, le type de détergent utilisé doit être adapté au type de tissu et au niveau de salissure.
Les poudres normales conviennent aux tissus "blancs" ou colorés très sales, alors que les détergents liquides ou les poudres "protectrices des couleurs" conviennent aux tissus colorés avec des niveaux de salissures légers.
- Pour le lavage à des températures inférieures à 40 ° C, nous recommandons l'utilisation de détergents liquides ou de détergents spécifiquement étiquetés comme appropriés pour le lavage à basse température.

Présentation de la fonction du panneau de commande

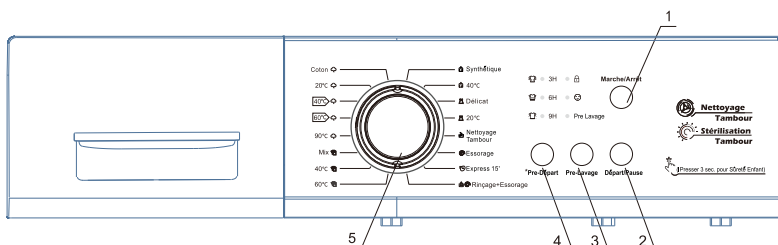

L'image ici n'est pas contraignante. Le produit réel que vous recevez peut différer.

1. Bouton marche / arrêt
 - Pour activer / désactiver l'alimentation.
 - Lorsque la procédure est terminée, appuyez sur le bouton pour couper l'alimentation.
2. Bouton Départ / Pause
 - Appuyez sur ce bouton pour commencer à fonctionner
 - Appuyez sur ce bouton pour faire une pause pendant le fonctionnement, appuyez à nouveau pour continuer.
3. Bouton de pre-lavage
 - Si les chiffons sont trop sales, vous pouvez choisir ce programme avant de les laver.
4. Bouton Pre-Départ



Lorsque vous utilisez la fonction "Pre-Départ" pour le lavage, le temps de retard est de 3 heures, 6 heures> 9 heures> 12 heures> 15 heures> 18 heures.

 - Si vous souhaitez annuler la fonction de pre-départ, appuyez sur un cycle du bouton "Pre-Départ".
 - Le temps de lavage différé s'entend du début du lavage à l'heure de fin du lavage.
 - Vous devez utiliser la fonction de pre-départ après avoir sélectionné le programme et avant d'appuyer sur le bouton " Départ / Pause ".
5. Bouton de sélection de programme
 - Sélectionnez le programme en fonction de la variété et de la contamination des tissus.
6. Bouton de Verrouillage enfants
 - Appuyez sur ce bouton pour éviter que l'enfant ne fonctionne.
 - Verrouillage enfants activé : autres boutons indisponibles sauf marche / arrêt.
 - Appuyez sur Différé pendant plus de 3 secondes pour activer / désactiver la fonction Verrouillage enfants.
7. Indicateur de statut
 - Lavage : cette icône indique l'état d'ouverture et de fermeture de lavage.
 - Rinçage : cette icône indique l'état d'ouverture et de fermeture du rinçage.
 - Essorage : cette icône indique l'état d'ouverture et de fermeture de l'essorage.
 - Serrure de porte : cette icône indique l'état d'ouverture et de fermeture du verrouillage de la porte.
 - Verrouillage de l'enfant : L'icône en haut à gauche sert à contrôler l'ouverture et la fermeture de la sécurité enfant, le côté droit affiche l'état de fermeture de la sécurité enfant.

- 3H 6H 9H : Cette icône indique que le lave-linge peut effectuer un lavage différé de 3 heures, 6 heures, 9 heures, 12 (3 + 9) heures, 15 (6 + 9) heures, 18 (3 + 6 + 9) heures.

Présentation des fonctions et du programme

Utilisation de vêtements de routine

1. Préparatifs
 - Ouvrez la porte, mettez des vêtements et refermez.
 - Retirez la boîte de détergent, ajoutez du détergent et fermez la.
 - Connectez les tubes d'entrée en vous assurant que le robinet est ouvert.
2. Appuyez sur le bouton Marche / Arrêt
3. Les programmes peuvent être sélectionnés en fonction des exigences.
 - Coton — 20°C —  —  — 90°C — Mix — 40°C — 60°C — Rinçage+Essorage
— Express 15' — Essorage — Nettoyage — 20°C — Délicat — 40°C — Synthétique
Tambour
4. Appuyez sur le bouton Départ / Pause et commencez le lavage
5. Lorsque toutes les opérations sont terminées, le buzzer émet un bruit.
 - Ouvrez la porte pour sortir les vêtements.
 - Débranchez et fermez le robinet d'arrêt.

Présentation du programme Coton

Ce programme est indiqué pour les vêtements qui sont modérés ou légèrement sales, comme le coton, les draps de lit, les sous-vêtements, les serviettes et les chemises, etc ...

1. Préparation pour le lavage
 - Ouvrez la porte, mettez les vêtements et refermez.
 - Prenez la boîte de détergent et ajoutez du détergent, puis fermez-la.
 - Raccordez le tube d'entrée d'eau en vous assurant que le robinet fonctionne.
2. Appuyez sur le bouton de marche/arrêt et branchez sur à l'alimentation.
3. Tournez le bouton du programme pour choisir le programme "Coton"
 - Le programme de lavage sera sélectionné automatiquement.
 - Choisissez la température de l'eau nécessaire.
4. Appuyez sur le bouton " Départ / Pause " pour commencer à laver
5. Quand le programme se termine, un son retentira.

- Si vous voulez changer la programmation actuelle pendant le processus de lavage, veuillez appuyer sur le bouton " Départ / Pause " et arrêter le lavage, puis appuyez sur le bouton pour réinitialiser.
- Si le lave-linge lave des serviettes, le fil sera serré, le lavage donnera une surface rugueuse ; utilisez l'adoucissant, pour empêcher ce genre de phénomène dans la plus grande mesure.

Présentation du programme Mix

Cette fonction peut être utilisée pour laver les vêtements mélangés comme le coton, synthétique et ainsi de suite (veuillez ne pas mélanger laver les vêtements qui déteignent facilement).

1. Préparer pour le lavage
 - Ouvrez la porte, mettez les vêtements et refermez.
 - Prenez la boîte de détergent et ajoutez du détergent, puis fermez-la.
 - Raccordez le tube d'entrée d'eau en vous assurant que le robinet fonctionne.
2. Appuyez sur le bouton de marche/arrêt et branchez sur à l'alimentation.
3. Tournez le sélecteur de programme pour choisir le programme "Mix"
 - Le programme de lavage sera sélectionné automatiquement.
4. Appuyez sur le bouton " Départ / Pause " pour commencer à laver
5. Quand le programme se termine, un son retentira.

Présentation du programme Synthétique

Pour laver les vêtements synthétiques.

1. Préparation pour le lavage
 - Ouvrez la porte, mettez les vêtements et refermez.
 - Prenez la boîte de détergent et ajoutez du détergent, puis fermez-la.
 - Raccordez le tube d'entrée d'eau en vous assurant que le robinet fonctionne.
2. Appuyez sur le bouton de marche/arrêt et branchez sur à l'alimentation.
3. Tournez le sélecteur de programme pour choisir le programme "Synthétique"
 - Le programme de lavage sera sélectionné automatiquement.
4. Appuyez sur le bouton " Départ / Pause " pour commencer à laver
5. Quand le programme se termine, un son retentira.

Si vous voulez changer la programmation actuelle pendant le processus de lavage, appuyez d'abord sur le bouton " Départ / Pause " et arrêtez le lavage, puis appuyez sur le bouton pour réinitialiser.

Présentation programme Délicat

Lavage de gaze, sous-vêtements de soie.

1. Préparer pour le lavage
 - Ouvrez la porte, mettez les vêtements et refermez.
 - Prenez la boîte de détergent et ajoutez du détergent, puis fermez-la.
 - Raccordez le tube d'entrée d'eau en vous assurant que le robinet fonctionne.
2. Appuyez sur le bouton de marche/arrêt et branchez sur à l'alimentation.
3. Tournez le sélecteur de programmes pour choisir "Délicat".
 - Le programme de lavage sera sélectionné automatiquement.
4. Appuyez sur le bouton " Départ / Pause " pour commencer à laver
5. Quand le programme se termine, un son retentira.

Présentation du programme nettoyage tambour

1. Préparation pour le lavage
 - Veuillez vous assurer que le tambour est vide avant de le nettoyer.
 - Ouvrez la boîte de distribution, ajoutez le blanchisseur liquide dans la boîte principale.
 - N'ajoutez pas de détergent ou de détergent à lessive pour éviter de faire trop de mousse.
 - Fermez la boîte de distribution.
 - Veuillez vous assurez-vous que les tubes d'entrée sont bien reliés et que le robinet est ouvert.
2. Appuyez sur le bouton Marche / Arrêt, branchez l'alimentation.
3. Tournez le bouton du programme et choisissez "Nettoyage Tambour".
4. Appuyez sur le bouton Départ / Pause.
 - Les programmes commencent à fonctionner une fois la porte verrouillée.
5. Lorsque toutes les opérations sont terminées, le buzzer émet un bruit.

- | |
|--|
| <ul style="list-style-type: none">• Après avoir terminé le programme, séchez l'intérieur de la machine pour éviter que la porte ne se déforme.• S'il y a des enfants à la maison, veuillez ne pas ouvrir la porte trop longtemps. |
|--|

Présentation du programme Essorage

1. Préparation pour le lavage
 - Ouvrez la porte, mettez des vêtements et refermez.
2. Appuyez sur le bouton Marche / Arrêt, branchez l'alimentation.
3. Tournez le sélecteur de programme et choisissez le programme "Essorage"
4. Appuyez sur le bouton Départ / Pause.
 - Commencez à vider l'eau et à essorer.
5. Lorsque toutes les opérations sont terminées, le buzzer émet un bruit.

- | |
|--|
| <ul style="list-style-type: none">• Avant l'essorage, veuillez vous assurer qu'il n'y a pas de clous, clés ou autres corps étranger dans la baignoire pour éviter toute perte inutile.• Pendant le processus d'essorage, la vitesse de rotation réelle peut être incompatible avec la vitesse du programme, car le lave-linge ajuste la vitesse en fonction de l'équilibre entre les vêtements.• Il peut y avoir un vrombissement rythmique pendant l'essorage, ce qui indique normalement la vidange plutôt que la défaillance de la machine. |
|--|

Présentation du programme Express 15'

Pour laver les vêtements qui sont changés fréquemment, pas trop sales et des vêtements fins

1. Préparez pour le lavage.
 - Ouvrez la porte, mettez les vêtements et refermez.
 - Prenez la boîte de détergent et ajoutez du détergent, puis fermez-la.
 - Raccordez le tube d'entrée d'eau en vous assurant que le robinet fonctionne.
2. Appuyez sur le bouton Marche / Arrêt, branchez l'alimentation.
3. Tournez le sélecteur de programme pour choisir le programme "Express 15 ""
 - Le programme de lavage sera sélectionné automatiquement.
4. Appuyez sur le bouton "Départ / Pause " pour commencer le lavage.
5. Quand le programme se termine, un son retentira.

Présentation du programme Rinçage + Essorage

La machine ne va pas laver, mais uniquement rincer et essorer.





1. Préparer le lavage
 - Ouvrez la porte et mettez les vêtements puis refermez
2. Appuyez sur le bouton Marche / Arrêt, branchez l'alimentation.
3. Tournez le sélecteur de programme pour choisir le programme "Rinçage + Essorage"
 - Le programme de lavage sera sélectionné automatiquement.
4. Appuyez sur le bouton "Départ / Pause " pour commencer le lavage.
5. Quand le programme se termine, un son retentira.

Présentation du programme Verrouillage enfants

- Empêche les enfants d'utiliser le lave-linge.
- Programmez la méthode de résolution : lorsque le lave-linge fonctionne, appuyez sur "Pre-Départ" pendant plus de trois secondes et le verrouillage enfants est activé ; puis appuyez sur "Pre-Départ " pour plus de trois secondes ou débranchez pour déverrouiller le verrouillage des enfants.
- Lorsque le lave-linge fonctionne, après avoir programmé le verrouillage des enfants, tous les boutons ne peuvent pas fonctionner sauf le bouton d'alimentation ; une fois le verrouillage de l'enfant programmé, lorsque le lave-linge termine tous les programmes, appuyez sur le bouton d'alimentation pour couper l'alimentation, mais le verrouillage enfant ne se déverrouille pas tout seul. Lorsque le lave-linge fonctionne à nouveau, appuyez sur "Pre-Départ" pendant plus de dix secondes pour le déverrouiller.
- Lorsque le verrou est actif, si vous souhaitez changer le programme de lavage, veuillez d'abord déverrouiller le verrouillage enfant et redémarrer la machine pour choisir un nouveau programme de lavage ; si vous souhaitez changer la température et la vitesse, veuillez d'abord déverrouiller le verrouillage enfant, appuyez sur le bouton Départ / Pause, et enfin changer la température et la vitesse.

Présentation du programme de lavage

Modèle : SCFL6100

programme	température (° C)	rinçage (temps)	temps (m)	tours (tr / min)	charge maximale	type de tissu
Coton	Froid	2	88	800	évalué	tissus de coton en général
20°C	20	2	93	800		
 40°C	40	2	254	1000		
 60°C	60	2	272	1000		
90°C	90	2	149	800		
Mix	Froid	2	66	800	≤4kg	tissus de coton / composite en cellulose
40°C	40	2	78	800		
60°C	60	2	95	800		
Synthétique	Froid	2	61	800	≤3kg	composite en cellulose
40°C	40	2	73	800		
Délicat	Froid	2	56	800	≤3kg	Gaze / Soie Tissu
20°C	20	2	59	800		
Nettoyage Tambour	60	2	78	800	—	Normal (Intensif, Économie de temps)
Essorage	—	—	14	800	évalué	tissus de coton / composite en cellulose
Express 15'	Froid	2	15	800	≤2kg	vêtements pas trop sales et fréquemment utilisés
Rinçage+ Essorage	Froid	2	34	800	évalué	tissus de coton / composite en cellulose
Note:   c'est le programme d'efficacité énergétique standard.						

Le coton standard à 40 ° C et 60 ° C convient pour nettoyer le linge de coton normalement sale et ce sont les programmes les plus efficaces en termes de consommation d'énergie et d'eau pour laver ce type de linge de coton. La température réelle de l'eau peut également différer de la température du cycle déclarée.

Remarques :

1. Le temps d'utilisation change selon la pression d'eau, la variété de tissus, la quantité, et la température de l'eau.
2. La différence entre le temps affiche à l'écran et l'utilisation en temps réel se produira.
3. Si la vitesse est trop faible, un mauvais effet de lavage se produira, veuillez prolonger le temps de rinçage.
4. Différents paramètres, différents modèles.
5. Lorsque le programme par défaut est le programme à faible consommation d'énergie, le temps de lavage augmente automatiquement.

Entretien

- Veillez à bien entretenir le lave-linge à laver pour prolonger sa durée de vie.
- Avant tout entretien, veuillez débrancher l'appareil.

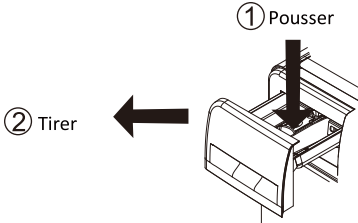
<p>Corps du lave-linge</p> <p>Une fois le lavage terminé, veuillez le nettoyer avec un chiffon doux. S'il y a beaucoup de contamination, veuillez utiliser un détergent ou un savon approprié.</p> <ul style="list-style-type: none">• Ne pas alimenter en eau directement.• N'utilisez pas de poudre de mastic, de diluant, d'essence ou d'alcool pour nettoyer le corps de la machine.	<p>Nettoyage de la boîte de détergent</p> <p>Veillez nettoyer la boîte de détergent régulièrement. Extrayez-la pour la laver avec de l'eau propre, puis insérez-la de nouveau.</p>  <p>① Pousser</p> <p>② Tirer</p>
<p>Joint d'étanchéité de la porte</p> <p>Après le lavage, veuillez éliminer la contamination, les déchets de papier et ainsi de suite, et le cas échéant, des corps étrangers.</p>	

Nettoyage de l'accouplement universel (Conseil : une fois tous les six mois)

- Si les déchets s'accumulent, cela se répercutera sur la vitesse d'entrée de l'eau.
1. Enlevez le tube souple du côté de l'accouplement universel.
 2. Enlevez le dispositif de vissage dans le sens de la flèche.
 3. Lavez l'intérieur du dispositif de vissage.
 4. Installez le dispositif de vissage nettoyé avec le tube souple d'entrée.



Nettoyage de la vanne d'admission d'eau (Conseil : une fois tous les six mois)

1. Retirez le tube souple du côté du lave-linge.
2. Enlevez l'élément filtrant de la vanne d'eau.
3. Nettoyez l'élément filtrant avec une brosse à dents.
4. Installez le tube d'entrée souple.

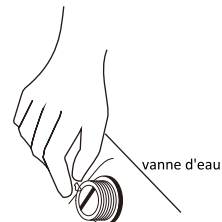

Entretien

Lorsque le lave-linge est gelé

1. Couvrez le robinet d'arrêt et la pièce de raccordement avec une serviette chaude.
2. Nettoyez le tube d'admission et placez-le dans de l'eau à 50 degrés.
3. Versez dans le tambour environ 2 à 3 L d'eau à 50 degrés.
4. Raccordez le tube d'entrée, ouvrez le robinet d'arrêt et démarrez le lave-linge, vérifiez si l'entrée et la sortie sont normales.

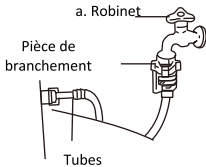

b. Enlevez le tube d'entrée, et mettez-le dans l'eau de 50 degrés.

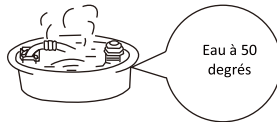

c. Versez dans le tambour environ 2 à 3 L de 50 degrés d'eau.

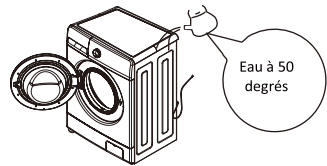

Nettoyage du filtre de la pompe de vidange d'eau (conseil : une fois par mois)

1. Appuyez sur la fixation de la pompe après l'évacuation et la mise hors tension puis ouvrez le couvercle du filtre à eau. (Attention: si de l'eau chaude se trouve à l'intérieur, veuillez continuer quand elle sera froide)
2. Enlevez le filtre dans le sens contraire des aiguilles d'une montre.
3. Lavez le filtre.
4. Dirigez vers la pompe et insérer le filtre, serrez-le dans le sens des aiguilles d'une montre puis serrez le couvercle.

Attention : a. Veuillez bien serrer le filtre pour éviter la fuite,
b. Veuillez ne pas nettoyer pendant le fonctionnement.

Nettoyage du tambour (Conseil : une fois par mois)

Après l'avoir utilisé pendant une période, il peut être sale. Vous pouvez nettoyer l'intérieur et l'extérieur du tambour en actionnant la procédure du tambour.

Attention : veuillez ne pas mettre de chiffons et de détergent lors du nettoyage du tambour.

Variétés de fonctions

Fonction	Description	
Verrouillage enfants	Explication	Afin d'éviter tout mauvais jeu des enfants
	Protection à retirer	Pendant le fonctionnement, appuyez sur Différé pendant plus de 3 secondes, débranchez et appuyez sur Différé pour retirer le verrouillage enfants
Retirer verrou intelligent	Explication	Lorsque l'opération est terminée, si la consommation d'eau est plus élevée, la pompe à eau de vidange doit être mise en service jusqu'au niveau d'eau de la serrure ouverte et s'arrêter.
Compensation de la mise hors tension	Explication	Lorsque l'alimentation est connectée après la mise hors tension, le point initial temporel continuera à partir du point d'arrêt précédent.
Autoverrouillage de la porte	Explication	Après avoir sélectionné le programme, la porte s'est verrouillée automatiquement, 2 minutes après l'opération terminée, le verrouillage s'est déverrouillé.
Nettoyage du tambour	Explication	Pour éliminer les résidus et les germes, veuillez stériliser pour nettoyer le tambour.
Delay	Explication	Appuyez sur DIFFERE pour sélectionner l'heure du lavage, le lave-linge peut faire un pré-retard de 3 heures. 6 heures. 9 heures. 12 heures. 15 heures. 18 heures.

Avertissement avant lavage

1. Identification du guide de lavage

- Veuillez consulter l'identification du guide de lavage des vêtements, qui montre la texture des tissus et la méthode de lavage.

2. Classification de lavage

- Veuillez laver des vêtements de la même texture, à la même température de l'eau et la même vitesse et procédure de lavage, veuillez trier les vêtements de couleur foncée et les vêtements blancs. Triez les tissus colorés de coton, sinon les tissus blancs seraient décolorés. Si possible, évitez de laver des chiffons hautement contaminés avec des chiffons propres.
- Le degré de pollution (sérieux, modéré, léger) classifie des vêtements et lavage selon le degré.
- couleur (blanc, couleur claire, couleur foncée) classifiez-les avant de les laver.
- velours : classer le blanc et le et le coloré.
(facile à tomber, facile à être collé)

3. Remarques

- Lorsque vous mettez des vêtements petits et grands ensemble, mettez les grands en premier et ils doivent être moins de la moitié du total des vêtements. Veuillez ne pas laver un seul chiffon, car il peut causer le déséquilibre.
- Veuillez ajouter un ou deux vêtements similaires.
- Les petits vêtements comme les bas de soie et les mouchoirs doivent être mis dans des sacs en filet prévus pour le lavage. Avant de laver le soutien-gorge avec des bagues en acier, veuillez enlever les bagues. Si cela ne vous convient pas, veuillez les mettre dans des sacs en filet pour empêcher le soutien-gorge de glisser dans l'espace entre les cuves internes et externes.

- Veuillez vous assurer qu'il n'y a rien dans les poches des vêtements à laver. Des clous, des épingles à cheveux, des allumettes, un stylo, une pièce de monnaie et une clé endommageront votre lave-linge et vos vêtements.
- Fermez les fermetures éclairs de tous les vêtements, fixez les boutons et accrochez et attachez toute ceinture lâche, assurez-vous que les autres vêtements ne peuvent pas être endommagés par eux.
- Veuillez utiliser initialement de l'eau avec un peu de détergent pour laver les pièces avec trop de taches, comme le col et les poignets, qui peuvent rendre les vêtements plus propres.
- Vérifiez les joints de porte et assurez-vous qu'ils ont propres.
- Assurez-vous qu'il n'y a rien dans la cuve avant lavage.
- Assurez-vous qu'il n'y a pas de tissu coincé dans le joint d'étanchéité de la porte afin d'éviter que les chiffons et le joint lui-même ne soient endommagés.

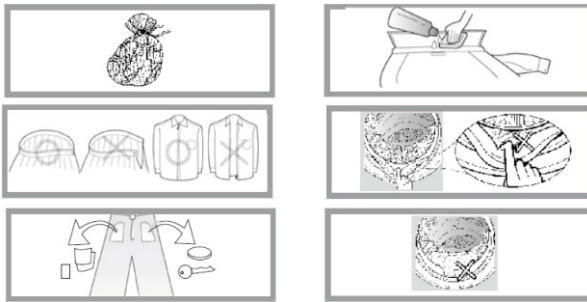

Conditions sans faute

La porte ne peut pas s'ouvrir.	<ul style="list-style-type: none"> • Le programme est en cours d'exécution. • Des vêtements sont coincés entre la porte et les joints.
Il y a une odeur.	<ul style="list-style-type: none"> • Il peut y avoir une odeur de caoutchouc car certains composants sont faits en caoutchouc.
(Il y a trop peu d'eau pour laver et rincer.)	<ul style="list-style-type: none"> • Le lave-linge à rouleaux n'a besoin que d'un peu d'eau pour fonctionner.
Aucune entrée d'eau.	<ul style="list-style-type: none"> • Le robinet est-il allumé ? • Le tube d'entrée est-il gelé ? • Les filtres sont-ils bloqués ?
L'eau arrive à mi-chemin	<ul style="list-style-type: none"> • Si le niveau d'eau diminue, le lave-linge s'approvisionnera en eau automatiquement.

L'eau sort lors du lavage.	<ul style="list-style-type: none"> • Vérifiez si le détergent ajouté contient trop de bulles.
Changements de temps restants	<ul style="list-style-type: none"> • Si les vêtements sont décentrés lors de l'essorage, le temps de rotation s'étendra pour corriger l'écart.
L'essorage émet un bruit anormal.	<ul style="list-style-type: none"> • Vérifiez si la ligne d'alimentation touche l'armoire. • Les boulons de transport ont-ils été démontés ? • Y-a-t-il des épingles à cheveux ou des pièces de monnaie dans le rouleau ?
Le lave-linge ne peut pas fonctionner après la panne d'électricité.	<ul style="list-style-type: none"> • Il cessera de fonctionner après la panne d'électricité. Une fois l'alimentation rétablie, le lave-linge ne peut toujours pas continuer à fonctionner. Veuillez appuyer sur le bouton d'alimentation et réinitialiser le programme.

Guide de dépannage

Problème	Etat de l'indicateur lumineux				points de contrôle	solutions
	Verrouillage enfants	Lavage	Rinçage	Essorage		
Arrivée d'eau	flash	lumière	éteindre	éteindre	<ul style="list-style-type: none"> • Avez-vous vérifié si le robinet est fermé ? • L'alimentation en eau est-elle coupée ou la pression d'eau est-elle trop basse ? • Les tubes d'arrivée d'eau sont-ils gelés ? • Les filtres sont-ils bloqués ? 	Ouvrez le robinet d'arrêt. Veuillez patienter. Utilisez de l'eau chaude pour dégeler les tubes. Sortez les filtres et nettoyez-les.
Débit d'eau	flash	éteindre	lumière	éteindre	<ul style="list-style-type: none"> • Les tubes de sortie sont-ils placés trop haut ? • Les tubes de sortie sont-ils gelés ? • Les tubes de sortie sont-ils bloqués ? • L'évacuation du plancher est-elle bloquée ? 	Veuillez ranger les tubes de sortie et vous assurer que la hauteur ne dépasse pas 1 M. Utilisez de l'eau chaude pour dégeler les tubes. Retirez les corps étrangers et draguer les tubes. Nettoyez le drain du plancher.
Problème de porte	flash	éteindre	éteindre	lumière	<ul style="list-style-type: none"> • Vérifiez si le démarrage du lave-linge se fait sans bien fermer la porte. 	Assurez-vous que la porte est vraiment fermée
Problèmes d'essorage	flash	lumière	éteindre	lumière	<ul style="list-style-type: none"> • Avez-vous vérifié si le boulon de carrosserie est desserré ? • La machine est-elle placée fermement ? • Les vêtements sont-ils trop petits ou légers ? • Les contre-écrous sont-ils serrés sous les pieds ? 	Démontez le boulon de carrosserie. Placez la machine sur un terrain stable. Ajoutez plus de vêtements. Serrez les contre-écrous.
Eau continue	flash	lumière	lumière	éteindre	Fermez le robinet d'arrêt, débranchez la prise et faites-appel au service après-vente.	
Pas de chauffage	flash	lumière	lumière	lumière	Veuillez tirer la prise et faire appel au service après-vente	
lorsque la cuve de lavage ne marche pas.	flash	éteindre	éteindre	éteindre	Fermez le robinet d'arrêt, débranchez la prise et faites-appel au service après-vente.	
Trop de mousse					<ul style="list-style-type: none"> • Avez-vous vérifié si trop de détergent a été ajouté ? 	Ajoutez une quantité raisonnable de détergent. Utilisez le détergent correctement.

Caractéristiques techniques

Référence	SCFL6100
Capacité de lavage nominale	6,0 kg
Capacité d'essorage nominale	6,0 kg
Tension nominale	220-240 V ~, 50 Hz
Puissance de lavage nominale	250W
Puissance d'essorage nominale	400W
Puissance de chauffage nominale	1500 W
Puissance maximale	1750W
Consommation d'eau (Basée sur 220 cycles de lavage standard pour les programmes coton à 60 ° C et 40 ° C en cas de charge complète et partielle)	10560 L / an (La consommation d'eau réelle dépendra de la façon dont l'appareil est utilisé)
Consommation énergétique (Basée sur 220 cycles de lavage standard pour les programmes coton à 60 ° C et 40 ° C en cas de charge complète et partielle)	170 kWh / an (La consommation énergétique réelle dépendra de la façon dont l'appareil est utilisé)
Vitesse d'essorage maximale	1 000 tr/mn
Classe d'efficacité essorage	C
Bruit de lavage (Emission de bruit acoustique aérien pendant la phase de lavage pour un programme coton standard à 60 ° C, pleine charge)	60 dB (A)
Bruit d'essorage (Emission de bruit acoustique aérien pendant la phase d'essorage pour un programme de coton standard à 60 ° C, pleine charge)	74 dB (A)
Puissance pondérée en "mode arrêt"	0.24 W
Puissance pondérée en "mode de mise en marche à gauche"	0.41 W
Durée pondérée du mode de fonctionnement à gauche	10 min
Classe imperméable	IPX4
Pression de l'eau	0,03-1,0 Mpa
Taux d'efficacité énergétique	A ++
Prix de l'Ecolabel européen	N / A

EXCLUSIONS DE GARANTIE :

La garantie ne couvre pas les pièces d'usure du produit, ni les problèmes ou les dommages résultant de :

- (1) détériorations superficielles dues à l'usure normale du produit ;
- (2) défauts ou détériorations dus au contact du produit avec des aliments ou des liquides et dus à la corrosion provoquée par la rouille ou de présence d'insectes;
- (3) tout incident, abus, utilisation impropre, modification, démontage ou réparation non autorisés;
- (4) toute opération impropre d'entretien, utilisation non conforme aux instructions concernant le produit ou branchement à une tension incorrecte ;
- (5) toute utilisation d'accessoires non fournis ou approuvés par le fabricant.

La garantie sera annulée en cas d'élimination de la plaque signalétique et/ou du numéro de série du produit.

MISE AU REBUT



La directive Européenne 2012/19/UE sur les Déchets des Equipements Electriques et Electroniques (DEEE), exige que les appareils ménagers usagés ne soient pas jetés dans le flux normal des déchets municipaux. Les appareils usagés doivent être collectés séparément afin d'optimiser le taux de récupération et le recyclage des matériaux qui les composent et réduire l'impact sur la santé humaine et l'environnement.

Le symbole de la poubelle barrée est apposé sur tous les produits pour rappeler les obligations de la collecte séparée. Les consommateurs devront contacter les autorités locales ou leur revendeur concernant la démarche à suivre pour l'enlèvement de leur appareil.

Informations sur la signification du marquage de conformité **CE**

Le marquage CE indique que le produit répond aux principales exigences des Directives Européenne 2014/35/UE (Basse Tension), 2014/30/EU (Compatibilité Electromagnétique), 2011/65/UE (Réduction de l'emploi de certaines substances dangereuses dans les EEE).



Pour en savoir plus :
www.quefairedemesdechets.fr

Importé par: SCHNEIDER CONSUMER GROUP

12 rue Jules Ferry - 93110 Rosny-Sous-Bois, FRANCE