

Equippé de clignotants

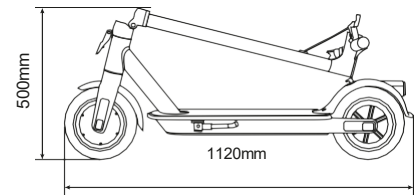

Pneus 8.5" avec chambre à air

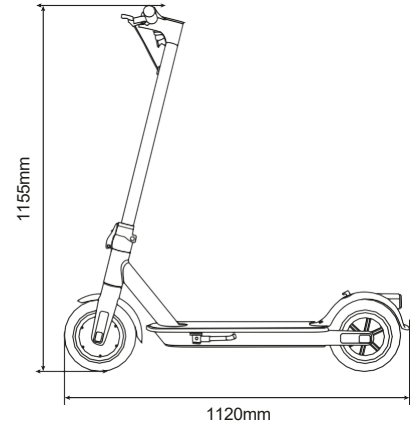

Couleur LED intégré



frein électronique avant et frein à disque arrière

## Spécifications techniques

Code Produit: **AP-MO-210007**  
Code EAN: **8052679458691**

### Informations Principales

<b>Cadre</b>	acier
<b>Vitesse*</b>	L1: <= 6km/h   L2: <= 15km/h   L3: <= 20km/h   L4: <= 25km/h(vitesse max)
<b>Pente Maximum**</b>	15%
<b>Freins</b>	électronique avant et à disque arrière
<b>Moteur</b>	300W, Puissance Max 450W
<b>Pneus</b>	8.5" avec chambre à air
<b>Protection</b>	31V +/- 0.5V
<b>Limite</b>	16A +/- 1A
<b>Type de Moteur</b>	sans balais
<b>Charge Maximale</b>	100kg
<b>Exigences de Conduite</b>	consulter les lois et réglementations en vigueur dans votre pays
<b>Température de Fonctionnement</b>	-5°C / 45°C
<b>Niveau de Protection</b>	IPX5
<b>Temps de Chargement</b>	environ 4 heures
<b>Autonomie**</b>	jusqu'à 20km

### Système Electrique

<b>Moteur</b>	300W Brushless (sans balais), 16Nm
<b>Freins</b>	électronique avant
<b>Affichage</b>	couleur LED intégré
<b>Batterie</b>	36V, 6.0Ah, 216Wh
<b>Lumières</b>	avant et arrière LED
<b>Chargeur</b>	chargeur standard EU DC 2.1 42V 1.5A

### Dimensions et Poids

<b>Poids Net</b>	13.8Kg
<b>Poids Brut</b>	16.6Kg
<b>Dimensions</b>	1120 x 445 x 1155mm
<b>Dimensions Pliée</b>	1120 x 445 x 500mm
<b>Taille de l'emballage</b>	1140 x 160 x 515mm

\*Les vitesses maximales autorisées varient selon les réglementations locales. Lorsque vous roulez, suivez toujours le code de la route correspondant. \*\*Les données peuvent varier en fonction du poids du cycliste, du niveau de charge/d'utilisation de la batterie et des conditions routières.