

N 70, Four intégré, Inox
B27CR22N1



COOKING PASSION SINCE 1877



A+

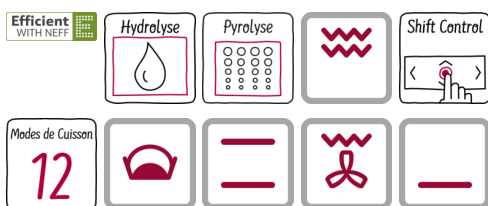

Four encastrable avec CircoTherm® - le système d'air pulsé de Neff.

- ✓ CircoTherm® - l'excellent système d'air pulsé de Neff pour cuire et rotir simultanément sur 4 niveaux.
- ✓ Le duo pour un nettoyage parfait: pyrolyse après un usage intensif - l'intérieur du four se nettoie seul. Hydrolyse - l'option écologique pour le nettoyage rapide du four.
- ✓ NeffNavigator - une navigation rapide dans les menus et une utilisation facile grâce à l'écran TFT.
- ✓ Porte abattante

Équipement

Données techniques

Couleur de la façade : Inox
 Type de construction : Encastrable
 Système de nettoyage intégré : Autonettoyage hydrolytique, Pyrolyse
 Niche d'encastrement (mm) : 585-595 x 560-568 x 550
 Dimensions du produit (mm) : 595 x 596 x 548
 Dimensions du produit emballé (mm) : 670 x 680 x 670
 Matériau du bandeau : Acier inox
 Matériau de la porte : Verre
 Poids net (kg) : 38,450
 Volume utile du four : 71
 Mode de cuisson : , 4D hot air, Chaleur de sole, Convection naturelle, Gril air pulsé, Gril grande surface, Gril petite surface, Hot Air-Eco, low temperature cooking, Niveau de cuisson du pain, Pizza setting, Position de fermentation
 Matériau de la cavité : Email
 Contrôle de température : Electronique
 Nombre de lampe(s) : 1
 Certificats de conformité : CE, VDE
 Longueur du cordon électrique (cm) : 120
 Code EAN : 4242004202417
 Nombre de cavités - (2010/30/CE) : 1
 Classe énergétique (2010/30/CE) : A+
 Energy consumption per cycle conventional (2010/30/EC) : 0,87
 Energy consumption per cycle forced air convection (2010/30/EC) : 0,69
 Indice de classe énergétique - NOUVEAU (2010/30/CE) : 81,2
 Puissance de raccordement (W) : 3600
 Intensité (A) : 16
 Tension (V) : 220-240
 Fréquence (Hz) : 50; 60
 Type de prise : Fiche cont.terre/Gard.fil ter.

Accessoires intégrés

1 x tôle de cuisson émaillée, 1 x grille, 1 x lèche-frite pour pyrolyse

Accessoires en option

Z11CR10X0 GRILLE A PATISSERIE ET ROTISSERIE
 Z11GT10X3 PLAT A FOUR EN VERRE
 Z11TC10X0 RAIL CONFORT FLEX 1 NIVEAU
 Z12CB10A0 TOLE A PATISSERIE EMAILLEE
 Z12CP10A0 PLAT A PIZZA
 Z12TF36X0 RAIL TELESCOPIQUE 3NIVEAUX SORTIE TOTALE
 Z19DD10X0 ACCESSOIRE VAPEUR



4 242004 202417

N 70, Four intégrable, Inox

B27CR22N1

Équipement

- Nettoyage :
- Nettoyage Pyrolyse
- Hydrolyse : pour un four toujours propre

Design :

- Ecran TFT standard 2,5" en couleur avec texte clair et commande NeffNavigator
- Bandeau de commande rétro-éclairé
- Cavité intérieure en noir diamant
- Intérieur de porte plein verre

Type de four/Modes de cuisson

- Volume 71 l et 4 niveaux de cuisson
- 12 modes de cuisson : fournil : idéal pour cuire le pain, Circotherm®, position étuve pour faire lever les pâtes, Circotherm® Eco, gril petite surface, convection naturelle, convection naturelle Eco, position pizza, cuisson basse température, chaleur de sole, gril ventilé, gril grande surface
- Fonctions supplémentaires :
Fonction cuisson vapeur avec accessoire en option

Confort/Sécurité

- Eclairage halogène
- Préconisation de température
Affichage de la température
Contrôle optique de la montée en température
Fonction Sabbath
- Porte froide 4 vitres
- Préchauffage rapide
- Sécurité enfants
Coupure automatique du four
Indicateur de chaleur résiduelle
Touche marche
Interrupteur au contact de la porte

Données techniques :

- Câble de raccordement avec fiche 1,20 m
- Puissance totale de raccordement : 3,6 kW
- Classe d'efficacité énergétique (selon norme EU 65/2014) : A+ sur une échelle allant de A+++ à D
Consommation énergétique chaleur de voûte / de sole : 0.87 kWh
Consommation énergétique air chaud : 0.69 kWh
Cavité : 1
Source de chaleur : électrique
Volume cavité : 71 l

N 70, Four intégrable, Inox
B27CR22N1

Cotes

Montage avec une table de cuisson.

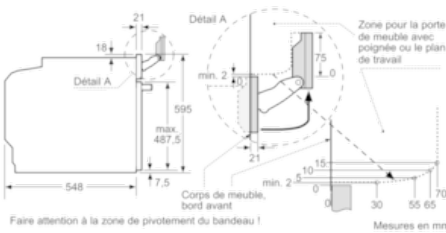
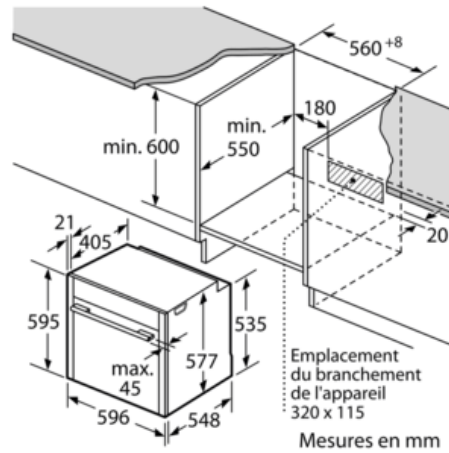
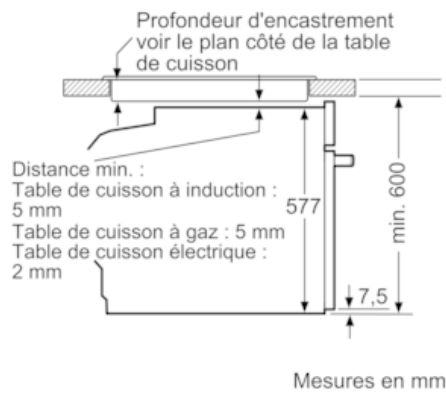

Si l'appareil est installé sous une table de cuisson, les épaisseurs de plaque de travail suivantes (le cas échéant y compris la sous-structure) doivent être respectées.

Type de table de cuisson	épaisseur de plaque de travail min.	
	appliqué	affleurant
Table de cuisson à induction	37 mm	38 mm
table de cuisson à induction pleine surface	47 mm	48 mm
table de cuisson à gaz	30 mm	38 mm
table de cuisson électrique	27 mm	30 mm

