

## Combiné intégré niche 178

**ART6719SFD2**

Un réfrigérateur combiné E équipé d'un ventilateur pour brassier l'air du réfrigérateur et garantir une répartition homogène du froid.



### LABEL

Consommation d'énergie (kWh/an)**	226
Consommation d'énergie (kWh/24 h)	0,62
Classe d'efficacité énergétique **	E
Niveau sonore dB(A) **	35
Volume utile total (en litres)**	275

### EQUIPEMENT

Thermostat	Electronique
Type de gaz	R600A
Classe climatique	SN-T
Portes réversibles	OUI
Système de fixation	GLISSIERE

### RÉFRIGÉRATEUR

Volume utile (en litres)**	195
Dégivrage	Automatique
Air brassé	OUI
6ème Sens	OUI
Filtre antibactérien	EN OPTION
Eclairage intérieur	LED
Intérieur premium	OUI
Clayettes verre (dont ajustables)	5 (4)
Bac à légumes transparent avec séparateur	1
Aménagement contre-porte :	
- Balconnets contre-porte (dont ajustables)	3
- Balconnet à œufs	1
Clayette porte-bouteilles	OUI
Alarme porte ouverte	OUI

### CONGÉLATEUR

Nombre d'étoiles	4
Volume utile (en litres)**	80
Dégivrage	STOP FROST
Nombre de tiroirs	3
Fonction congélation rapide	OUI
Bac à glaçons	OUI
Pouvoir de congélation (kg/24 h)	3.5
Autonomie en cas de coupure de courant	19h

### CARACTERISTIQUES TECHNIQUES

Poids net / avec emballage (kg)	50.6 / 52.2
Dimensions nettes en cm (HxLxP)	177 x 54 x 54.5
Dimensions avec emballage en cm (HxLxP)	177.6 x 56 x 55.5
Alimentation électrique	220-240/50hZ/16A



Eliminer le givre en moins d'une minute et sans aucun effort avec Stop Frost : une technologie exclusive qui concentre le givre sur un catalyseur amovible.



Assure un retour en température 5 fois plus rapide qu'un réfrigérateur classique. Les aliments conservent ainsi leur goût et leur aspect originels plus longtemps.



Appareil silencieux pour un confort quotidien.

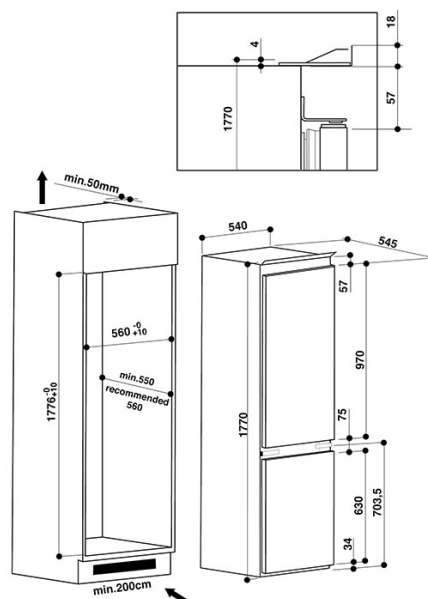

Référence

ART6719SFD2

12 NC

859991618510

EAN

8003437047008