

N 50  
B3AC15AN0  
FOUR MF ECOCLEAN 71L -A- INOX



COOKING PASSION SINCE 1877



A

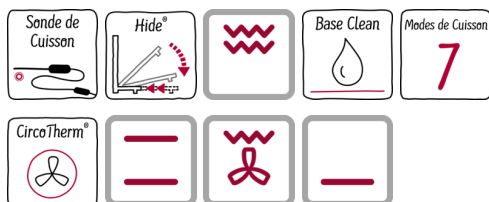

CircoTherm® - Pour une cuisson jusqu' à 3 niveaux.

Porte Hide® - Pour une meilleure ouverture de porte.

- ✓ Hide® - La porte entièrement escamotable.
- ✓ EcoClean - Pour un nettoyage efficace.
- ✓ Sonde de cuisson 1 point - surveille la cuisson pour vous.

### Équipement

#### Données techniques

Couleur de la façade : Inox  
 Type de construction : Encastrable  
 Système de nettoyage intégré : Autonettoyage hydrolytique, Catalyse (tous côtés)  
 Niche d'encastrement (mm) : 585-595 x 560-568 x 550  
 Dimensions du produit (mm) : 595 x 594 x 548  
 Dimensions du produit emballé (mm) : 540 x 690 x 660  
 Matériau du bandeau : Verre  
 Matériau de la porte : Verre  
 Poids net (kg) : 33,9  
 Volume utile du four : 71  
 Mode de cuisson : Chaleur de sole, Chaleur tournante, Convection naturelle, Gril air pulsé, Gril grande surface, Heißluft sanft, Pizza setting  
 Matériau de la cavité : Other  
 Contrôle de température : Pas de réglage de la température  
 Nombre de lampe(s) : 1  
 Certificats de conformité : CE, VDE  
 Longueur du cordon électrique (cm) : 120  
 Code EAN : 4242004225171  
 Nombre de cavités - (2010/30/CE) : 1  
 Classe énergétique (2010/30/CE) : A  
 Energy consumption per cycle conventional (2010/30/EC) : 1,04  
 Energy consumption per cycle forced air convection (2010/30/EC) : 0,81  
 Indice de classe énergétique - NOUVEAU (2010/30/CE) : 95,3  
 Puissance maximum de raccordement électrique (W) : 3400  
 Intensité (A) : 16  
 Tension (V) : 220-240  
 Fréquence (Hz) : 60; 50  
 Type de prise : Fiche cont.terre/Gard.fil ter.

#### Accessoires intégrés

1 x grille, 1 x lèche-frite pour pyrolyse

#### Accessoires en option

Z11CR10X0 GRILLE A PATISSERIE ET ROTISSERIE  
 Z11GT10X3 PLAT A FOUR EN VERRE  
 Z11TF36X0 RAIL TELESCOPIQUE 3NIVEAUX SORTIE TOTALE  
 Z11TI15X0 VARIOCLIP  
 Z19DD10X0 ACCESSOIRE VAPEUR



4 242004 225171

N 50  
B3ACI5ANO  
FOUR MF ECOCLEAN 71L -A- INOX

## Équipement

### Nettoyage :

- Nettoyage EcoClean : 4 parois
- Nettoyage EcoClean, Hydrolyse : pour un four toujours propre

### Design :

- Boutons escamotables
- Bandeau de commande finition verre
- Poignée inox
- Cavité en émail gris titane
- Intérieur de porte plein verre

### Type de four/Modes de cuisson :

- Volume 71 l et 4 niveaux de cuisson
- Four avec 7 modes de cuisson : Circotherm®, convection naturelle, gril ventilé, gril grande surface, position pizza, chaleur de sole, Air pulsé doux
- Sonde de cuisson

### Confort/Sécurité :

- EasyClock : Programmateur électronique
- Ecran LCD
- Porte escamotable Hide®
- Porte 3 vitres
- Préchauffage rapide
- Sécurité enfants
- Eclairage halogène
- Ventilateur de refroidissement

### Données techniques :

- Câble de raccordement avec fiche 1,20 m
- Puissance totale de raccordement : 3,4 kW
- Classe d'efficacité énergétique (selon norme EU 65/2014) : A sur une échelle allant de A+++ à D  
Consommation énergétique chaleur de voûte / de sole : 1.04 kWh  
Consommation énergétique air chaud : 0.81 kWh  
Cavité : 1  
Source de chaleur : électrique  
Volume cavité : 71 l

N 50  
 B3AC15AN0  
 FOUR MF ECOCLEAN 71L -A- INOX

Cotes

Si l'appareil est installé sous une table de cuisson, les épaisseurs de plaque de travail suivantes (le cas échéant y compris la sous-structure) doivent être respectées.

Type de table de cuisson	épaisseur de plaque de travail min.	
	appliqué	affleurant
Table de cuisson à induction	37 mm	38 mm
table de cuisson à induction pleine surface	47 mm	48 mm
table de cuisson à gaz	30 mm	38 mm
table de cuisson électrique	27 mm	30 mm

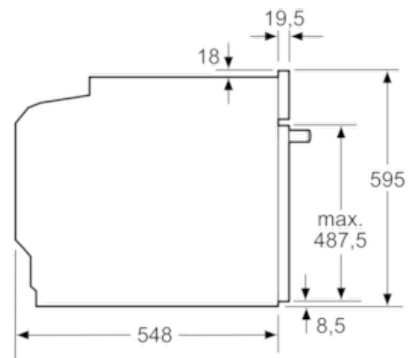

Mesures en mm

Montage avec une table de cuisson.

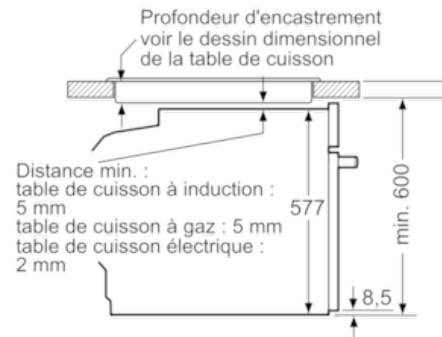

Mesures en mm

