

Lave-vaisselle posable 60 cm 14 couverts classe E

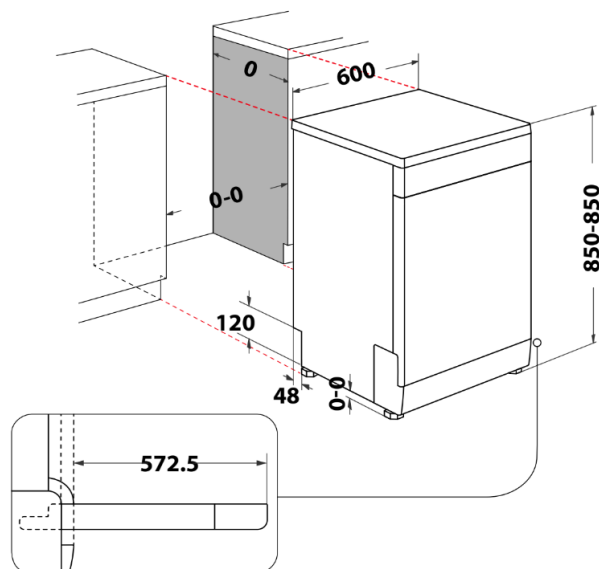

SCHEMA D'ENCASTREMENT



ETIQUETTE ENERGIE

Classe d'efficacité énergétique	E
Classe d'efficacité lavage / séchage	A / A
Consommation par 100 cycles Eco (kWh)	95 kWh
Consommation d'eau annuelle	2660
Consommation d'eau / cycle Eco	9.5
Niveau sonore (dB)	46
Capacité nominale (nombre de couverts)	14
Classe sonore	C

PROGRAMMES

Nombre de programmes	5
Eco (50°C)	OUI
Intensif (65°C)	OUI
Mixte (55°C)	OUI
Rapide 28' (50°C)	OUI
Trempage (froid)	OUI

OPTIONS

Tablettes	OUI
Multizone	OUI
Vidange	OUI
Système d'ouverture automatique de porte	NON

CONFORT D'UTILISATION

Interface	Digit
Départ différé	8h
Voyants de sel / liquide de rinçage	OUI

AMENAGEMENT INTERIEUR

3ème tiroir à couverts	-
PANIER SUPERIEUR	
- Poignée	-
- Réglable en hauteur	OUI
- Amovible	OUI
- Flap(s) escamotable(s)	2
- Zone(s) de picots rabattables	-
PANIER INFÉRIEUR	
- Poignée	-
- Panier à couverts nomade et amovible	OUI
- Zone(s) de picots rabattables	-

EQUIPEMENTS

Cuve 100% inox	OUI
Pieds arrière réglables de l'avant	OUI
Raccordement eau chaude (jusqu'à 60° max)	OUI
Sécurité anti-fuite arrivée d'eau	Overflow

CARACTERISTIQUES TECHNIQUES

Dimensions nettes HxLxP (cm)	85 x 60 x 59
Dimensions avec emballage HxLxP (cm)	91 x 62.5 x 67.5
Poids net (kg)	43.1
Poids avec emballage (kg)	44.9
Alimentation électrique	220 - 240 V / 50 Hz
Longueur du cordon d'alimentation	130 CM
Longueur du tuyau d'évacuation	150 CM
Longueur du tuyau d'arrivée d'eau	155 CM

ACCESSOIRES WPRO pour la longévité

Anticalcaire magnétique

L'anticalcaire magnétique empêche les molécules de calcaire de s'agglomérer sur la résistance du lave-vaisselle afin d'en optimiser les performances

MWC171
12NC : 48400008413
EAN : 8015250441000



Starter kit lave-vaisselle

Contient :
- 24 tablettes tout en 1
- 250 ml de liquide de rinçage
- 1 kg de sel régénérant

DWC314/1
12NC : 484010678192
EAN : 8015250666304



Référence	H2FHL626X
12 NC	869991663060
EAN	8050147663066
Usine	Radomsko