



Série 2, Lave-vaisselle tout intégrable, 45 cm SPV2IKX10E

A+

Accessoires en option

SGZ1010 :

SMZ5000 :

SMZ5300 : SUPPORT VERRES A PIED PANIERS VL OU VFL

- **Home Connect** : appareils électroménagers dotés d'une connectivité intelligente pour une vie quotidienne facilitée.
- **Option Séchage Extra** : une phase de séchage augmentée pour un résultat optimal sur les matériaux difficiles à sécher.
- Le panier supérieur est réglable en hauteur pour loger des assiettes plus grandes dans le panier inférieur
- **InfoLight** : témoin lumineux de fonctionnement au sol
- **Moteur EcoSilence Drive** : économie, silence et longévité.

Données techniques

Couleur de l'appareil :	N/A
Matériau de la cuve :	Inox
Top amovible :	non
Hauteur avec top (mm) :	0
Hauteur appareil (mm) :	815
Largeur de l'appareil :	448
Profondeur appareil (mm) :	550
Hauteur produit emballé (mm) :	880
Largeur produit emballé (mm) :	510
Profondeur produit emballé (mm) :	670
Réglage maximum de la hauteur des pieds (mm) :	60
Plinthe réglable :	Horizontale et verticale
Poids net (kg) :	26,640
Poids brut (kg) :	28,3
Couleur de panneau de commande :	Noir
Puissance de raccordement (W) :	2400
Intensité (A) :	10
Tension (V) :	220-240
Fréquence (Hz) :	50; 60
Longueur du cordon électrique (cm) :	175
Type de prise :	Fiche cont.terre/Gard.fil ter.
Longueur du tuyau d'alimentation (cm) :	165
Longueur du tuyau d'évacuation (cm) :	205
Certificats de conformité :	CE, VDE
Marque :	Bosch
Référence Commerciale :	SPV2IKX10E
Nombre de couverts :	9
Classe énergétique (2010/30/CE) :	A+
Consommation énergétique annuelle (kWh/annum) - NOUVEAU (2010/30/CE) :	222,00
Consommation énergétique (kWh) :	0,79
Consommation énergétique en mode "laissé sur marche" (W) - NOUVEAU (2010/30/CE) :	0,20
Consommation d'eau annuelle (l/annum) - NOUVEAU (2010/30/CE) :	2660
Classe d'efficacité de séchage :	A
Programme de référence :	Eco
Durée du cycle du programme de référence (min) :	215
Niveau sonore (dB(A) re 1 pW) :	48
Type de montage :	Intégration total





Série 2, Lave-vaisselle tout intégrable, 45 cm SPV2IKX10E

Caractéristiques principales

- Home Connect : contrôle et diagnostic à distance
- Classe d'efficacité énergétique : A+ sur une échelle allant de A+++ à D
- Classe d'efficacité de séchage : A
- 9 couverts
- Niveau sonore : 48 dB (A) re 1 pW
- Consommations progr. Eco 50 °C : 0.787 kWh/9.5 l
- Consommation d'énergie/d'eau annuelle : 222 kWh/2660 l

Programmes/Options

- 5 Programmes : Eco 50 °C, Auto , Intensive 70 °C, Programme 1h, Favourite (Pré-rinçage)
- 3 options : Home Connect, Séchage extra, VarioSpeed
- Machine Care
- Silence à la demande (via app)

Confort/Sécurité

- Bras de lavage DuoPower
- Moteur EcoSilence Drive
- InfoLight rouge
- Départ différé : 3-6-9 h
- Boîte à produits MaxiPerformance
- Système auto 3in1, détection lessivielle automatique
- AquaSensor qui détecte le degré de salissure, Capacité Variable Automatique qui reconnaît la charge de vaisselle
- Système Super Brillance, conserve l'éclat des verres
- Paniers Normal
- Panier supérieur réglable en hauteur
- Roues à faible frottement sur panier inférieur
- Butée (stopper) qui empêche le déraillement du panier inférieur
- Triple filtre autonettoyant
- AquaStop : garantie Bosch en cas de dégât des eaux* - pour toute la durée de vie de l'appareil
- Cuve inox



Série 2, Lave-vaisselle tout intégrable, 45 cm SPV2IKX10E

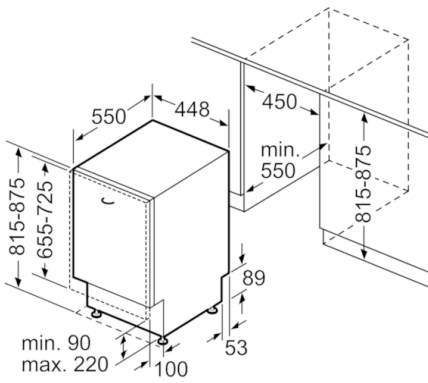

Mesures en mm